

AZIENDA SERVIZI MUNICIPALIZZATI srl
A socio unico Comune di Molfetta
70056 Molfetta

**GARA EUROPEA A PROCEDURA APERTA
PER L'APPALTO DEI SERVIZI DI
SELEZIONE DEI MATERIALI E ATTIVITA'
CONNESSE, PRESSO L'IMPIANTO DI
SELEZIONE DEI RIFIUTI PROVENIENTI DA
RACCOLTA DIFFERENZIATA DI
PROPRIETA' DELL'ASM SRL DI
MOLFETTA**

CAPITOLATO SPECIALE D'APPALTO
***(parte integrante e inscindibile del bando di
gara)***

C.I.G. 73016139A7

C.P.V. 90514000-3



INDICE

CAPO I - PRESCRIZIONI TECNICHE

- ART. 1. OGGETTO DEL SERVIZIO
- ART. 2. DESCRIZIONE DEL SERVIZIO. OBIETTIVI DELL'ASM
- ART. 3. VARIABILITA' DEI QUANTITATIVI PREVISTI
- ART. 4. OSSERVANZA DELLE LEGGI E DEL REGOLAMENTO
- ART. 5. MEZZI ED ATTREZZATURE MESSI A DISPOSIZIONE DALLA COMMITTENTE
- ART. 6. MEZZI ED ATTREZZATURE MINIMI DI CUI SI CHIEDE LA MESSA A DISPOSIZIONE DA PARTE DELLA DITTA APPALTATRICE
- ART. 7. TEMPO UTILE PER LA MESSA IN ESERCIZIO DELL'IMPIANTO E DURATA DELL'AFFIDAMENTO
- ART. 8. ORGANIZZAZIONE E SVOLGIMENTO DEL SERVIZIO
- ART. 9. LOCALI E MATERIALE IN USO
- ART. 10. UTILIZZO DEL PERSONALE

CAPO II - NORME GENERALI DI CONTRATTO

- ART. 11. CORRISPETTIVO
- ART. 12. FATTURAZIONE - PAGAMENTI - TRACCIABILITA' FLUSSI FINANZIARI
- ART. 13. ONERI DELLE PARTI
- ART. 14. CAUZIONE DEFINITIVA
- ART. 15. PENALI E SANZIONI PER EVENTUALI INADEMPIMENTI
- ART. 16. SUBAPPALTO
- ART. 17. ASSICURAZIONE A CARICO DELL'APPALTATORE PER L'ESECUZIONE DEL SERVIZIO
- ART. 18. CONTROLLI E VERIFICHE DA PARTE DELL'ASM S.r.l.
- ART. 19. RISOLUZIONE DEL CONTRATTO
- ART. 20. CONTROVERSIE
- ART. 21. ONERI DI STIPULA
- ART. 22. RINVIO

CAPO III - GESTIONE DELLA SICUREZZA

- ART. 23. GENERALITA'
- ART. 24. CONOSCENZA DEI RISCHI
- ART. 25. PERSONALE DELLA DITTA AFFIDATATARIA
- ART. 26. COMPORTAMENTO DI SICUREZZA DEL PERSONALE
- ART. 27. MACCHINE ED ATTREZZATURE
- ART. 28. REQUISITI E TUTELA DELL'AMBIENTE
- ART. 29. RAPPRESENTANZA DELLA DITTA AFFIDATARIA
- ART. 30. RAPPRESENTANZA DELL'ASM
- ART. 31. SITUAZIONI PARTICOLARI
- ART. 32. OBBLIGHI ED ADEMPIMENTI A CARICO DELL'APPALTATORE IN MATERIA DI PREVENZIONE E SICUREZZA
- ART. 33. INFORTUNI O INCIDENTI
- ART. 34. SANZIONI

ALLEGATI

Allegato n. 1 – Personale dell'ASM direttamente impiegato nella conduzione dell'impianto di selezione al momento dell'indizione della gara.

Allegato n. 2 – Elenco delle attività di manutenzione ordinaria.

Allegato n. 3 – Macchine di proprietà dell'ASM srl e macchine delle quali si chiede la messa a disposizione da parte dell'Appaltatore (elenco indicativo). Schema indicativo dell'integrazione tra macchine ed attrezzature della stazione appaltante e dell'Appaltatore.

Allegato n. 4 – Ordine da tenere nell'esecuzione delle lavorazioni.

Allegato n. 5 – Condizioni economiche delle lavorazioni.



CAPO I - PRESCRIZIONI TECNICHE

ART. 1. OGGETTO DEL SERVIZIO

Oggetto del presente appalto è l'esecuzione del servizio di gestione operativa dell'impianto di valorizzazione dei rifiuti provenienti dalle raccolte differenziate, presso l'impianto di selezione dei rifiuti di proprietà dell'ASM s.r.l., per un periodo di venti mesi, eventualmente prorogabile per ulteriori quattro mesi.

Il quantitativo massimo previsto di rifiuti in ingresso viene stimato in 28.500 tonnellate annue la cui composizione, con riferimento alle tipologie di rifiuti più importanti, viene di seguito schematizzata:

- imballaggi in plastica (C.E.R. 020104, 150102, 200139, 191212) per un quantitativo annuo massimo di rifiuto in ingresso pari a circa 12.000 t;
- rifiuti di carta e cartone (C.E.R. 150101, 200101), per un quantitativo annuo presunto di rifiuto in ingresso pari a circa:
 - o 3.000 tonnellate di carta e cartone;
 - o 7.000 tonnellate di imballaggi di carta e cartone.
- rifiuti di vetro (C.E.R. 150107), per un quantitativo annuo presunto di rifiuto in ingresso pari a circa 5.000 tonnellate;
- rifiuti ingombranti (C. E. R. 200307), per un quantitativo annuo presunto di 1.000 t;
- di rifiuti diversi (metalli, legno, RAEE, ecc.), per un quantitativo annuo presunto di rifiuto in ingresso pari a circa 500 tonnellate.

Resta fermo che le quantità prima indicate, non sono in alcun modo impegnative per l'ASM. Esse potranno quindi variare in eccesso o in difetto, in qualsiasi misura, senza che la Ditta Affidataria possa pretendere alcuna indennità o compenso ulteriore a qualsiasi titolo. Eventuali ampliamenti dei quantitativi da trattare dovranno comunque essere compatibili con la potenzialità fisica e di processo dell'impianto.

Al momento dell'indizione della gara l'ASM svolge direttamente, con proprio personale, le attività di interazione di carattere amministrativo e contabile con il personale dei consorzi di filiera e delle società ispettive da questi delegate compresa la trasmissione dei dati, le attività di gestione dei contratti di selezione e conferimento di rifiuti e servizi con i convenzionati e altri conferitori, di pesatura dei mezzi in ingresso ed in uscita, di verifica e accettazione dei carichi, di registrazione dei formulari e di tenuta dei registri obbligatori, di organizzazione logistica (trasporto dei carichi di rifiuti e materiali in ingresso e uscita; gestione del piazzale (aree di deposito, relativi inventari, ecc.), di gestione dei magazzini di prodotti grezzi, semilavorati e finiti, di analisi dei flussi di rifiuti e materiali in ingresso/uscita, di supervisione delle condizioni di efficienza e funzionamento dell'impianto finalizzata al raggiungimento degli obiettivi di cui all'art. 2.

Il personale dell'ASM impegnato nelle attività di cui sopra srl ammonta a 7 unità, elencate nell'Allegato n. 1.

I concorrenti potranno formulare la propria offerta nel presupposto di svolgere direttamente, con proprio personale, le attività anzidette ad esclusione di quelle seguenti, che verranno comunque svolte dal personale ASM, e precisamente dalle figure specificate nell'Allegato n. 1:



AZIENDA SERVIZI MUNICIPALIZZATI srl

A socio unico Comune di Molfetta

70056 Molfetta

- attività di interazione di carattere amministrativo e contabile con il personale dei consorzi di filiera e delle società ispettive da questi delegate compresa la trasmissione dei dati;
- attività di gestione dei contratti di selezione e conferimento di rifiuti e servizi con i convenzionati e altri conferitori;
- supervisione delle condizioni di efficienza e funzionamento dell'impianto, finalizzata al raggiungimento degli obiettivi di cui all'art. 2.

ART. 2. DESCRIZIONE DEL SERVIZIO. OBIETTIVI DELL'ASM srl.

Con l'affidamento dei servizi di selezione dei rifiuti recuperabili provenienti da raccolta differenziata, si intende l'aggiudicazione delle operazioni di selezione / valorizzazione / pressatura / movimentazione dei materiali (attività prevalente: selezione dei rifiuti di plastica, con suddivisione degli stessi in "prodotti", "sottoprodotti" e "frazioni estranee" secondo le specifiche del Consorzio COREPLA).

Il servizio prevede la selezione sia dei rifiuti di plastica (imballaggi ed altre tipologie ammesse da COREPLA), che degli imballaggi e dei rifiuti in carta e cartone, vetro e metalli, con estrazione delle impurità contenute nelle varie tipologie di rifiuto, secondo le modalità indicate nel presente capitolato e la pressatura, ove tecnicamente possibile, dei vari flussi ottenuti.

L'ASM, con il presente affidamento, intende raggiungere un obiettivo "di carattere generale" ed altri "specifici", riferiti a ciascuna singola "filiera" di lavorazione.

L'obiettivo di carattere generale è il seguente:

"Mantenere in esercizio l'impianto di selezione per tutto il tempo necessario a svolgere tutte le attività (progettazione, validazione, ecc.) e le procedure (indizione, svolgimento e conclusione di gara pubblica ecc.) necessarie al previsto ammodernamento / potenziamento dell'impianto di selezione, comprese quelle necessarie alla delocalizzazione delle attività di selezione di alcune filiere, in un contesto di:

- utilità economica: ASM intende operare secondo modalità di gestione che realizzino un beneficio, che sarà oggetto di confronto concorrenziale, comunque non inferiore a 713.500 euro/anno (non interamente finanziario), come meglio indicato nell'Allegato n. 5 (vedi oltre);
- conservazione delle risorse materiali disponibili: l'attività di supervisione della gestione dell'impianto avrà quale scopo principale la prevenzione dei danni e dell'eccessiva / impropria usura dell'impianto di proprietà dell'ASM, nella prospettiva di mantenerlo in condizioni di efficienza, con il solo deterioramento riconducibile alla normale usura dovuta all'esercizio".

Obiettivi "specifici", riferiti alle diverse filiere, sono i seguenti:

Per quanto concerne la selezione della plastica si richiede la gestione dei diversi flussi di plastica, denominati "Flusso A", "Flusso B", "Flusso C" e "Flusso D" e, più in generale, la separazione dei rifiuti di plastica, secondo le seguenti specifiche:

A. Selezione dei diversi flussi:

- Flusso A: da selezionare in "prodotti", "sottoprodotti" e "frazioni estranee", secondo le specifiche del COREPLA;
- Flusso B: da selezionare in "prodotti", "sottoprodotti" e "frazioni estranee", secondo le specifiche del COREPLA;
- Flusso C: da selezionare in "prodotti", "sottoprodotti" e "frazioni estranee", secondo le



AZIENDA SERVIZI MUNICIPALIZZATI srl
A socio unico Comune di Molfetta
70056 Molfetta

- specifiche del COREPLA;
 - Flusso D: da selezionare in "prodotti", "sottoprodotti", "frazioni estranee" secondo le specifiche del COREPLA, nonché in "metalli" e, se richiesto, "tetrapak";
- B. Movimentazione ai fini della pressatura delle varie tipologie suindicate nonché degli scarti derivanti dalla cernita di cui sopra;
- C. Movimentazione del materiale imballato in entrata (flussi A, B e C) ed in uscita ai fini del successivo stoccaggio e trasporto (incluso il carico sui mezzi).

Per gli imballaggi e rifiuti plastici l'ASM assume, in sintesi, i seguenti obiettivi:

- il raggiungimento di una percentuale di "prodotti" il più alta possibile ed il miglioramento dell' "indice di performance", attualmente pari al 5,86 (Rilevazione Ottobre 2017). Tanto al fine del mantenimento del contratto di selezione in essere con il COREPLA e di una proficua partecipazione alle "aste" periodicamente celebrate dal COREPLA medesimo per l'assegnazione delle quantità di CIT da selezionare.

L'ASM assume altresì l'obiettivo di decongestionare le aree operative, comprese quelle di stoccaggio dei prodotti e sottoprodotti, al fine di migliorare le condizioni operative ed aumentare i livelli di sicurezza.

Per gli imballaggi e rifiuti cellulosici, l'ASM assume i seguenti obiettivi:

- l'eliminazione delle impurità al fine di rientrare nei limiti previsti per il riconoscimento del contributo di raccolta e del corrispettivo assegnato alla piattaforma dell'ASM (Accordo quadro ANCI/CONAI ed allegato tecnico ANCI/COMIECO); in particolare è richiesto il rispetto del limite di impurità previsto per il mantenimento della prima fascia, sia per quanto concerne la raccolta congiunta come pure per la raccolta selettiva; si ricorda a tal fine che gli stessi limiti sono periodicamente oggetto di aggiornamento.

Per il raggiungimento di detto obiettivo si richiedono le seguenti prestazioni:

A. Pulizia e cernita degli imballaggi cellulosici provenienti sia dalla raccolta congiunta (carta e cartone) che dalla raccolta selettiva (cartone) dalle impurità in essa contenute e separazione nei seguenti diversi flussi

- Flusso Raccolta congiunta (ingresso C.E.R. 20 01 01);
- Flusso Raccolta selettiva (ingresso C.E.R. 15 01 01);

B. Movimentazione ai fini della pressatura delle varie tipologie suindicate nonché degli scarti derivanti dalla cernita di cui sopra.

C. Movimentazione del materiale imballato ai fini del successivo stoccaggio e trasporto (incluso il carico sui mezzi).

Con riferimento ai rifiuti di vetro, l'ASM assume i seguenti obiettivi:

A. Pulizia e cernita dei materiali in vetro provenienti dalla raccolta differenziata dalle frazioni estranee in essa contenute e relativa separazione

B. Movimentazione dei suindicati materiali, nonché degli scarti derivanti dalla lavorazione di cui sopra.

C. Movimentazione del materiale ai fini del successivo stoccaggio e trasporto (incluso il carico sui mezzi).

Con riferimento ai rifiuti metallici, l'ASM assume i seguenti obiettivi:

A. Pulizia e cernita degli imballaggi metallici (alluminio, banda stagnata, altri materiali) provenienti dalla raccolta differenziata multimateriale dalle impurità in essa contenute e separazione dei diversi flussi.

B. Movimentazione ai fini della pressatura delle varie tipologie suindicate nonché degli scarti derivanti dalla cernita di cui sopra.

C. Movimentazione del materiale imballato ai fini del successivo stoccaggio e trasporto (incluso il carico sui mezzi).



AZIENDA SERVIZI MUNICIPALIZZATI srl
A socio unico Comune di Molfetta
70056 Molfetta

Per altri tipi di rifiuti (legno, ingombranti, ecc.) l'ASM assume i seguenti obiettivi:

- A. Pulizia e cernita dei rifiuti provenienti dalla raccolta differenziata o da conferimenti selezionati, con separazione dei materiali, eventualmente diversi, che li compongono;
B. Movimentazione, in entrata ed in uscita, del materiale ai fini del deposito, della cernita e del successivo stoccaggio e trasporto (incluso il carico sui mezzi inviati dai consorzi di filiera ovvero dagli operatori autorizzati, incaricati del servizio).

Il servizio di selezione comprende la pulizia giornaliera delle aree interessate dalle lavorazioni e dalle operazioni di carico/scarico e la manutenzione ordinaria delle macchine e degli impianti e delle attrezzature messe a disposizione. Le operazioni che rientrano nella "manutenzione ordinaria" sono elencate nell'Allegato n. 2.

In aggiunta agli oneri a copertura del costo del personale ASM, come risultanti dagli elementi di cui all'Allegato n. 1 ed all'offerta formulata, e salvo quanto meglio specificato e quantificato nell'articolo 11 e nell'Allegato 5 (vedi oltre), all'Appaltatore faranno carico inoltre:

- i costi relativi alle utenze (energia elettrica, acqua per usi civili ed industriali, ecc.);
- i costi relativi al trasporto dei materiali da selezionare;
- i costi relativi allo smaltimento dei rifiuti residuanti dalla selezione dei rifiuti ricadenti nel circuito CONAI.

ART. 3. VARIABILITA' DEI QUANTITATIVI PREVISTI

In merito ai quantitativi di rifiuto in ingresso si precisa che le stime riportate costituiscono una semplice valutazione previsionale. Non essendo possibile per l'ASM srl incidere sulle modalità di raccolta da parte dei soggetti conferenti e/o sulle scelte relative alla programmazione impiantistica, ASM srl non è in grado di garantire quantitativi di rifiuto in ingresso e non è pertanto impegnata in alcun modo nei confronti della ditta aggiudicataria.

Parimenti ASM srl non assume alcuna responsabilità sulla qualità del materiale conferito le cui impurità potranno variare in aumento o in diminuzione senza che la ditta possa rivendicare alcun diritto; si evidenzia tuttavia che in virtù delle convenzioni sottoscritte con i diversi Consorzi di filiera, è possibile respingere i carichi di rifiuti provenienti da raccolte differenziate (anche eventualmente già sottoposti a selezioni preliminari) aventi frazioni estranee superiori a soglie di volta in volta determinate dai Consorzi di filiera medesimi.

I rifiuti in arrivo all'impianto per il trattamento potranno pertanto aumentare o diminuire complessivamente di quantità del rispetto ai quantitativi indicati art. 1, senza che l'offerta di gara subisca variazione alcuna.

ART. 4. OSSERVANZA DELLE LEGGI E DEL REGOLAMENTO

L'impresa affidataria è obbligata ad osservare, oltre alle norme del presente capitolato, tutte le disposizioni di legge concernenti la materia, con specifico riferimento al D.Lgs. 81/2008 e s.m.i., al D.Lgs. 196/2003 e s.m.i., alla normativa vigente in materia di sicurezza ed igiene sul lavoro, alla Valutazione dei Rischi dell'ASM srl e del DUVRI correlato al servizio affidato, allegato al presente capitolato.

ART. 5. MEZZI ED ATTREZZATURE MESSI A DISPOSIZIONE DALLA COMMITTENTE

Per il raggiungimento degli obiettivi sopra descritti è stato realizzato un impianto di trattamento degli imballaggi in plastica, in materiali cellulosici, in vetro, in legno ed in



AZIENDA SERVIZI MUNICIPALIZZATI srl
A socio unico Comune di Molfetta
70056 Molfetta

materiali metallici, composto dalle seguenti apparecchiature:

- Aprisacchi marca BRT, completo di piano di carico;
- Vaglio balistico monostadio COPARM;
- Vaglio balistico a doppio stadio COPARM;
- Trasportatore di ricevimento da aprisacchi;
- Trasportatore di alimentazione piattaforma;
- Piattaforma di selezione;
- Cabina di selezione dotata di impianto di ricambio aria;
- Trasportatore di selezione;
- Separatore magnetico;
- Box accumulo plastica selezionata (n. 5);
- Trasportatore di alimentazione pressa;
- Lettore ottico TITECH.

Sono altresì presenti nell'impianto i seguenti mezzi semoventi, che l'Appaltatore potrà rilevare ad un prezzo non inferiore a quello minimo indicato per ciascuno di essi:

- carrello elevatore FIAT OMM – DI 40 C; € 35.600;
- carrello elevatore elettrico STILL RS 50 – 60; € 34.600;
- carrello elevatore TOYOTA – 5 FD 80; € 99.200;
- Carrello elevatore LINDE – H 70 D; € 27.900;
- Carrello elevatore LINDE – HD 80 D / 900; € 22.100;
- Sollevatore con benna a valve SOLMEC – S 108; € 8.700.

L'Appaltatore potrà altresì noleggiare i mezzi di cui sopra ad un corrispettivo mensile pari al prezzo indicato, diviso 60 e moltiplicato per 1, 1.

Detti mezzi ed attrezzature verranno messi a disposizione dell'appaltatore nello stato in cui si trovano al momento della consegna. E' fatto obbligo ai concorrenti eseguire apposito sopralluogo, prima della presentazione dell'offerta, al fine di constatarne lo stato d'uso.

Come specificato nel successivo art. 9, verranno concessi in uso alla ditta appaltatrice per l'esecuzione del servizio.

- Locali spogliatoi e docce
- Locale ufficio

Il personale della ditta aggiudicataria dovrà utilizzare l'intero impianto, compresa la cabina di cernita, nel rispetto delle norme vigenti sulla sicurezza ed igiene sul lavoro.

La manutenzione e/o riparazione delle attrezzature, mezzi e locali come sopra indicati è a carico della ditta aggiudicataria, compresi i costi per materiali di consumo (carburanti e lubrificanti, olio idraulico ecc.) e qualsiasi altra prestazione necessaria alla conduzione ottimale dell'impianto se non esplicitamente esclusa dal presente capitolato.

ART. 6. MEZZI ED ATTREZZATURE DI CUI SI RICHIEDE LA MESSA A DISPOSIZIONE DA PARTE DELLA DITTA APPALTATRICE

Dovranno essere messi a disposizione dall'impresa appaltatrice, e quindi approvati dalla stazione appaltante, gli ulteriori mezzi e attrezzature, necessari ed indispensabili per la selezione automatizzata dei materiali plastici, di seguito elencati, ovvero mezzi ed attrezzature equivalenti, ai sensi di legge. In particolare dovrà essere messa a disposizione una linea di selezione automatica composta da:

- Impianto di separazione costituito da lettori ottici, tipo TITECH, o equivalente, di cui almeno uno della larghezza di 2.000 mm, uno o più della larghezza di 1.400 mm ed uno o più della larghezza di 1.000 mm, con relativi nastri veloci e cuffie di separazione dei flussi, tavola vibrante, tramogge e scivoli di collegamento, impianti idrico e pneumatico,



AZIENDA SERVIZI MUNICIPALIZZATI srl
A socio unico Comune di Molfetta
70056 Molfetta

- strutture metalliche di sostegno e collegamento;
- Sala compressori, composta da struttura metallica compagnata con pannelli multistrato, divisa in sala compressori e vano officina, completa di impianto di illuminazione e di almeno un compressore tipo Atlas Copco Ga 60 kW, o equivalente completo di essiccatore, serbatoi, tubazioni di collegamento, raccordo, trasferimento dell'aria compressa, ed in genere tutti gli accessori necessari al funzionamento dell'installazione;
- Pressa automatica per l'imballaggio di potenza non inferiore a 75 kW;
- Nastri trasportatori, di diverse lunghezze e larghezze, con fondo in gomma o a tapparelle (per i diversi usi quali: alimentazione macchine, estrazione sopra o sottovaglio, ecc.) in numero e con caratteristiche tali da consentire il normale utilizzo dell'impianto nel suo complesso;
- Strutture in carpenteria metallica (montanti, travi, passerelle, sostegni, scivoli, ecc.) idonee alla predisposizione delle macchine ed attrezzature di cui sopra in modo da consentirne l'utilizzo ai fini dell'attività di selezione.

Le macchine dell'Appaltatore dovranno essere integrate con quelle della stazione Appaltante in modo da assicurare il normale funzionamento dell'impianto, con una portata nominale garantita di 3 t/h. Viene riportato nell'Allegato n. 3 un elenco indicativo delle macchine ed attrezzature in parola al quale si rimanda, nonché lo schema – anch'esso indicativo – di una possibile collocazione delle macchine: sia di quelle della stazione appaltante che di quelle di cui si richiede la messa a disposizione da parte dell'Appaltatore. Sarà altresì a carico dell'impresa appaltatrice la fornitura di ulteriori macchine, attrezzature e materiali di consumo, ritenuti necessari, anche minute, quali a titolo indicativo e non esaustivo:

- carrelli elevatori;
- macchina idonea al carico dell'aprisacchi (pala gommata a scarico alto, sollevatore con benna a valve, ecc.);
- contenitori carreggiabili necessari allo spostamento, da zona a zona dell'area di selezione dei materiali oggetto delle operazioni;
- attrezzature manuali quali scope, palette, rastrelli, badili, bidoni, ecc.;
- etichette plastificate e fascette per l'identificazione degli imballaggi in plastica, carta e cartone, a seguito della cernita e della pressatura, per la suddivisione del materiale in uscita secondo i flussi di rifiuto in entrata;
- carburanti, lubrificanti, ricambi, filo di ferro cotto per la legatura delle balle ecc..

ART. 7. TEMPO UTILE PER LA MESSA IN ESERCIZIO DELL'IMPIANTO E DURATA DELL'AFFIDAMENTO

L'impianto dovrà essere messo in esercizio entro e non oltre il termine di 120 (centoventi) giorni naturali, successivi e continuativi decorrenti dalla data in cui l'ASM srl avrà messo a disposizione dell'aggiudicatario il sito sede dell'impianto di selezione.

La durata dell'affidamento è prevista a far data dal verbale di messa in esercizio dell'impianto ovvero dalla sottoscrizione del contratto d'appalto, per la durata di **20 (venti) mesi**, a partire presumibilmente dalla data del 01/02/2018, **rinnovabile**, alle stesse condizioni economiche offerte dall'aggiudicatario in sede di gara, **per ulteriori mesi 4 (cosiddetto "quinto d'obbligo")**.

In caso di rinnovo, è comunque facoltà della stazione appaltante di recedere unilateralmente dal contratto con un preavviso di almeno 15 (quindici) giorni naturali, successivi e continuativi, da notificarsi all'appaltatore nei modi di legge, senza che quest'ultimo abbia nulla a pretendere, dando sin da ora accettata e sottoscritta la predetta condizione.

In caso di inosservanza delle prescrizioni di cui al presente capitolato speciale, di



AZIENDA SERVIZI MUNICIPALIZZATI srl
A socio unico Comune di Molfetta
70056 Molfetta

inadeguatezza nell'espletamento del servizio, di non conformità nella cernita, relativamente a

quanto previsto dalle leggi e regolamenti di cui al precedente ART. 4 o di inadempimento delle clausole contrattuali, l'ASM S.r.l. può ricorrere alla risoluzione del contratto anche prima della scadenza, ai sensi delle disposizioni del Codice Civile e delle leggi applicabili alla fattispecie.

Resta inteso altresì che ASM srl potrà recedere unilateralmente dal contratto, con preavviso di 15 giorni, qualora venga meno, per qualsiasi motivo, il rapporto contrattuale tra ASM e COREPLA ovvero altri consorzi affiliati al CONAI. In tal caso l'Appaltatore non avrà diritto ad alcuna maggiorazione, indennizzo o risarcimento di sorta cui dichiara sin da ora di rinunciare incondizionatamente per patto espresso.

Resta inteso inoltre che ASM srl, con preavviso di 15 gg, potrà sospendere le attività di selezione per una durata massima di un mese, senza che per tale motivo l'Appaltatore possa richiedere alcuna maggiorazione, indennizzo o risarcimento di sorta cui dichiara sin da ora di rinunciare incondizionatamente per patto espresso.

Si precisa che le attività affidate potranno essere sospese / svolte / prorogate anche per singola filiera (ad esempio con sospensione della selezione della plastica e prosecuzione di quella della carta / cartone), ed eseguite anche in località diverse da quella qui individuata (vedi il seguente art. 9).

ART. 8. ORGANIZZAZIONE E SVOLGIMENTO DEL SERVIZIO

L'impresa aggiudicataria dovrà provvedere direttamente attraverso l'organizzazione del lavoro e del proprio personale a garantire il servizio oggetto del presente capitolato, secondo le seguenti indicazioni minime ed inderogabili:

- le operazioni di carico/scarico/movimentazione, pulizia, selezione, immagazzinamento dei rifiuti plastici, cellulósici, vetrosi, metallici, lignei in ingresso all'impianto, nonché degli indumenti provenienti dalle raccolte differenziate ed in genere di tutti i rifiuti conferiti, se ed in quanto richieste;
- a tutte le analisi merceologiche, sia sui rifiuti in ingresso che su quelli selezionati, necessarie ad osservare quanto prescritto dai disciplinari dei diversi consorzi di filiera (ad esempio: quantificazione degli scarti di selezione secondo il sistema "ATTESI/RESI" utilizzato dal COREPLA), nonché a documentare la qualità dei rifiuti conferiti all'impianto (anche ai fini dell'eventuale respingimento dei carichi di cui all'art. 3) e quella dei rifiuti selezionati, anche dedicando una unità esclusivamente a tale lavoro di analisi;
- alla selezione, raffinazione, pre-pulizia, eventuale riduzione volumetrica, preparazione delle unità di carico di imballaggi in plastica e altri rifiuti in plastica riciclabile in conformità alle specifiche tecniche di prodotto stabilite dal contratto di selezione ASM - COREPLA;
- alla raffinazione e pressatura in balle di dimensioni idonee alla ottimizzazione dei carichi di carta/cartone provenienti dal servizio di raccolta differenziata in convenzione COMIECO, per l'eliminazione delle frazioni estranee eventualmente presenti per l'ottenimento di materie prime secondarie classificabili nelle categorie A2 e A5 delle norme UNI 643 e comunque contenenti un tenore di impurità inferiore al 1% (uno per cento) in peso;
- alla raffinazione e pressatura di carta/cartone provenienti da circuiti di raccolta fuori convenzione COMIECO per l'eliminazione delle frazioni estranee eventualmente presenti finalizzata all'ottenimento di materie prime secondarie classificabili nelle categorie A0, A2 e A5 delle norme UNI 643 e comunque contenenti un tenore di impurità inferiore al 1% (uno per cento) in peso;
- alla eventuale separazione delle frazioni componenti di rifiuti misti provenienti da raccolte multimateriale del tipo leggero per l'ottenimento di prodotti selezionati conformi alle specifiche tecniche definite dai consorzi nazionali di filiera COMIECO, COREVE, CIAL, RICREA nell'ambito dell'Accordo ANCI-CONAI ovvero del contratto di selezione degli



AZIENDA SERVIZI MUNICIPALIZZATI srl
A socio unico Comune di Molfetta
70056 Molfetta

imballaggi in plastica ASM – COREPLA;

– al servizio di raffinazione/selezione e/o trattamento di altri rifiuti (ad esempio: tetrapak, se richiesto) da destinare a recupero, per prove sperimentali di servizi nuovi, analisi merceologiche ecc.;

– alla pulizia quotidiana delle aree interessate dalle lavorazioni e dalle operazioni di carico/scarico e la manutenzione ordinaria delle macchine e degli impianti.

Il servizio di selezione sia dei materiali come sopra indicati dovrà essere svolto entro tempi e con modalità tali da consentire l'esecuzione delle normali operazioni di manutenzione, programmata e non, ordinaria e straordinaria, degli impianti, intesi sia come sequenza di singole macchine, che nel loro complesso, delle macchine semoventi, delle attrezzature e in genere di tutti i dispositivi impiegati nell'attività.

L'Appaltatore dovrà inoltre provvedere allo svolgimento delle attività attualmente gestite da Asm eventualmente assunte a suo carico, e che verranno quindi svolte da suo personale, nel rispetto delle normative vigenti e secondo criteri di efficienza.

Per lo svolgimento del servizio dovranno essere impiegati operatori di adeguata qualifica, in possesso di idonea formazione.

La ditta appaltatrice dovrà garantire la conduzione dell'impianto dalla fase dello stoccaggio dei materiali in ingresso sino al carico sui mezzi di trasporto dei prodotti o degli scarti in uscita. Essa dovrà inoltre svolgere le attività periodiche di inventario, secondo le specifiche dei Consorzi di Filiera e sotto la supervisione di ASM.

Nel caso in cui, per sopravvenute disposizioni legislative e per obiettive esigenze produttive, si renda necessario modificare o adeguare la gestione del servizio affidato, anche con lo scopo di ottimizzare il funzionamento dell'intero impianto di selezione e/o migliorare l'equilibrio economico dell'affidamento, ASM e l'Appaltatore si impegnano ad individuare congiuntamente soluzioni tecniche ed operative eque e praticabili.

Le mansioni che dovranno essere svolte, durante il servizio, dal personale incaricato dall'appaltatore, consisteranno principalmente negli adempimenti di seguito elencati:

- *il Responsabile del servizio* dovrà essere un esperto dotato di un esaustivo curriculum formativo professionale e sarà una guida, un punto di riferimento per il personale impiegato nel servizio di cernita. Collaborerà nella programmazione del servizio, nella organizzazione degli ambienti, nell'aggiornamento del personale;
- *il/i Referente/i*, opportunamente formato, dovrà essere sempre presente durante le fasi di lavorazione oggetto del servizio affidato e per l'intera durata del contratto, oltretutto coordinare ed impartire gli ordini agli addetti impiegati nel servizio;
- *gli addetti alla cernita*, dovranno provvedere con la massima diligenza e cura alla cernita ed alle attività correlate, secondo la programmazione e le disposizioni concordate dal Responsabile del Servizio e dai Referenti della Impresa affidataria con l'ASM S.r.l.;
- *gli addetti alla movimentazione e alla pulizia*, dovranno provvedere con la massima diligenza e cura alla movimentazione degli imballaggi in plastica, carta e cartone, vetro, metalli e – se richiesto – tetrapak, del materiale pressato in balle ed alle attività correlate, mediante l'utilizzo di pala gommata e carrello elevatore forniti dalla stazione appaltante, secondo la programmazione e le disposizioni il Responsabile del Servizio dovrà portare a conoscenza dell'ASM S.r.l. stessa.

Inoltre il personale impiegato dovrà provvedere giornalmente alla raccolta del materiale plastico e celluloso, sparso nei piazzali, nei percorsi di passaggio e nelle aree di stoccaggio e pressatura in cui effettua la movimentazione degli imballaggi in plastica, carta e cartone, alluminio e – se richiesto – tetrapak.

L'ASM S.r.l. può inoltre chiedere l'allontanamento del personale dell'impresa che non tenga



AZIENDA SERVIZI MUNICIPALIZZATI srl
A socio unico Comune di Molfetta
70056 Molfetta

un comportamento adeguato, previa verifica con il Responsabile dell'impresa.

Qualora circostanze particolari impediscano temporaneamente la regolare esecuzione delle prestazioni oggetto del contratto, quali i casi di avverse condizioni climatiche o di forza maggiore, il direttore dell'esecuzione ne ordina la sospensione, indicando le ragioni e l'imputabilità delle medesime, secondo quanto previsto dalla normativa specificamente applicabile.

Ulteriori prescrizioni sulle modalità operative del servizio vengono espone nell'Allegato n. 4.

ART. 9. LOCALI E MATERIALE IN USO

L'impianto di selezione si colloca, all'interno della Zona Industriale di Molfetta, in corrispondenza del lotto D, accessibile da via Oleifici dell'Italia meridionale.

Da un punto di vista architettonico si tratta di un edificio industriale a pianta di forma rettangolare delle dimensioni di m 71 x 41 circa, cui è addossato un ambiente, esso pure rettangolare, dimensioni pari a 11 x 42 m circa, utilizzato prevalentemente come deposito, con un'altezza utile interna pari a m 7,00.

All'interno dell'impianto si possono distinguere quattro aree funzionali:

- una zona di scarico, che avviene in piano per poi avviare i materiali depositati al processo di selezione / pressatura;
- una seconda zona ove, in quota, è installata una cabina all'interno della quale avviene la selezione manuale ai fini della successiva pressatura del materiale selezionato. E' da specificare che la selezione sarà possibile sia in positivo (manualmente si toglie la parte recuperabile) e quindi a fine nastro ci sarà solo il sovrillo non recuperabile (sempre comunque una frazione secca) oppure in negativo (togliendo perciò il materiale indesiderato);
- una terza zona da utilizzare per la selezione meccanizzata degli imballaggi in plastica, da eseguire mediante lettori ottici e dispositivi ad essi direttamente connessi (nastri veloci, impianto ad aria compressa, ecc.);
- la quarta zona predisposta allo stoccaggio comunica con le precedenti tramite un portone scorrevole. All'interno di questa zona, tramite carrello elevatore avverrà il deposito delle balle, previa pesatura su una bilancia a piastra (di portata circa 1500 / 2000 kg) ed il loro stoccaggio per differenti tipologie merceologiche omogenee (metalli, carta, etc. Le plastiche, in particolare verranno messe a deposito secondo le categorie individuate da COREPLA, e potranno modificarsi secondo le convenzioni che i Consorzi di filiera dovessero adottare in futuro).

In distinta palazzina vi sono i locali destinati ad ufficio e nel rispetto delle norme igienico - sanitarie, gli spogliatoi nonché i servizi uomini / donne, il tutto concesso in uso alla ditta Appaltatrice a fronte di un rimborso spese mensile forfetariamente determinato in 200,00 euro.

A ciascun operatore la ditta aggiudicataria darà in uso adeguato armadietto, suddiviso in due compartimenti (per gli indumenti sporchi e quelli puliti).

Si precisa che le attività di selezione potranno essere trasferite in altri siti, individuati a cura dell'ASM srl, senza che l'appaltatore possa per questo motivo accampare alcuna richiesta.

ART. 10. UTILIZZO DEL PERSONALE

Al fine di garantire livelli occupazionali esistenti, si applicano le disposizioni previste dalla contrattazione collettiva e dalla legislazione vigente in materia di riassorbimento del personale utilizzato dall'appaltatore uscente per l'esecuzione del contratto, se ed in quanto previste.

L'impresa aggiudicataria dovrà utilizzare, per l'espletamento del servizio, personale



AZIENDA SERVIZI MUNICIPALIZZATI srl
A socio unico Comune di Molfetta
70056 Molfetta

adeguatamente qualificato, secondo quanto previsto all'ART. 8 del presente capitolato. Inoltre in considerazione dello specifico indirizzo voluto dall'ASM S.r.l., l'impresa dovrà garantire le seguenti condizioni:

- la presenza durante lo svolgimento del servizio e per ogni turno di lavoro, di un capoturno avente la funzione di referente, che dovrà essere sempre reperibile;
- garantire la massima flessibilità del personale addetto al servizio, all'interno dell'orario di lavoro prefissato;
- il personale occupato (a prescindere dalla tipologia del rapporto di lavoro instaurato) dovrà tenere ben visibile un'apposita tessera di riconoscimento corredata da fotografia e contenente le generalità del lavoratore e l'indicazione del datore di lavoro e secondo la nuova normativa art. 5 della Legge n. 136 del 13.08.2010 s.m.i., la data di assunzione, in caso di subappalto, l'autorizzazione;
- la tessera di riconoscimento della quale devono munirsi i lavoratori autonomi qualora operino in un luogo di lavoro nel quale si svolgano attività in regime di appalto o subappalto, deve contenere: le proprie generalità, la propria fotografia, l'indicazione del committente;
- il personale dovrà essere in regola con le disposizioni sanitarie;
- l'impresa è obbligata ad adibire al servizio operatori fissi e, in caso di assenza dal lavoro del personale assegnato, è tenuta ad assicurare la continuità e regolarità delle prestazioni, provvedendo all'immediata sostituzione degli operatori assenti, adeguandosi alle indicazioni operative del presente capitolato;
- per tutto il personale impiegato dall'appaltatore dovrà essere tenuto il registro delle presenze, anche telematico, conservandolo presso i propri uffici, ubicati nei locali concessi in uso dall'ASM S.r.l.; nello stesso dovrà essere riportato giornalmente l'orario di ingresso ed uscita per ogni turno, di ogni addetto incaricato all'espletamento del servizio, con la rispettiva firma attestante la presenza.

E' facoltà della ditta aggiudicataria dotarsi di un sistema di rilevazione automatica delle presenze.

Il personale dell'impresa dovrà provvedere altresì alle pulizie dei locali di cui innanzi, utilizzando prodotti di pulizia e sanificazione privi di tossicità con attrezzature adeguate, assicurando la pulizia e la disinfezione della pavimentazione dei locali, degli arredi e delle suppellettili.

Alla fine di ogni giornata lavorativa dovrà inoltre essere garantita la pulizia dell'area su cui insiste l'impianto di cernita e pressatura, dell'area di stoccaggio del materiale imballato e delle aree esterne interessate dalla movimentazione dello stesso.

E' severamente vietato fumare, consumare cibi ed alcolici all'interno dell'area impianti dell'ASM S.r.l.

CAPO II - NORME GENERALI DI CONTRATTO

ART. 11. CORRISPETTIVO

Il corrispettivo dovuto per lo svolgimento del presente appalto di servizio verrà erogato in rate mensili posticipate, a seguito della presentazione di regolare fattura debitamente vistata dal Direttore di Esecuzione.

Il corrispettivo delle rate mensili sarà determinato secondo la seguente procedura:

- 1) ASM comunicherà all'Appaltatore l'ammontare delle fatture emesse per servizi svolti dall'Appaltatore medesimo (ad esempio selezione di imballaggi per conto di COMIECO, di COREPLA, ecc.: nel seguito: "RICAPO ASM") e l'ammontare dei costi, diretti ed indiretti, esistenti in capo ad ASM (ad esempio il personale impiegato nelle attività di supervisione che verranno comunque svolte da ASM (nel seguito "COSTI ASM"; cfr. l'Allegato n. 5) mensilmente verificati in base alle reali condizioni



AZIENDA SERVIZI MUNICIPALIZZATI srl
A socio unico Comune di Molfetta
70056 Molfetta

- d'esercizio, coincidenti dei costi che l'Appaltatore si sarà accollato con la propria offerta;
- 2) ASM, inoltre, comunicherà all'Appaltatore l'ammontare del proprio ricavo, aggiuntivo alla mera copertura dei costi sostenuti (nel seguito: "MARGINE ASM"), da determinarsi moltiplicando le quantità di rifiuti selezionate per l' "ammontare unitario" che sarà stato offerto dall'Appaltatore in gara;
 - 3) ASM comunicherà all'Appaltatore, infine, l'ammontare della fattura che dovrà essere emessa dall'Appaltatore stesso nei confronti di ASM (nel seguito: "CORRISPETTIVO APPALTATORE"), e che sarà determinata sottraendo al "RICAPO ASM" i "COSTI ASM" ed il "MARGINE ASM". Più sinteticamente:
"CORRISPETTIVO APPALTATORE" = "RICAPO ASM" – "COSTI ASM" – "MARGINE ASM";
 - 4) Il "CORRISPETTIVO APPALTATORE" verrà inoltre decurtato delle eventuali penali che dovessero essere comminate, come meglio precisato oltre, nonché di una somma pari allo 0,5 % del "RICAPO ASM", trattenuta a garanzia della puntuale osservanza degli obblighi contrattuali.

Nel corrispettivo riconosciuto all'Appaltatore secondo la procedura di cui sopra si intende ricompreso ogni onere e pertanto nessun ulteriore corrispettivo sarà riconosciuto a fronte dell'attività svolta, fatte salve prestazioni particolari che dovessero venire richieste per iscritto all'Appaltatore, il quale avrà l'onere di documentare dette prestazioni.

Per gli imballaggi in plastica, qualora in fase di analisi merceologica effettuata dal COREPLA, il cui risultato è reso noto dallo stesso Consorzio di filiera, venissero rilevate "non conformità", l'impresa Aggiudicataria dovrà farsi carico delle corrispondenti penali ed oneri compresi quelli dell'eventuale ritiro e gestione degli scarti o dei carichi rifiutati.

Per i rifiuti e gli imballaggi di carta e cartone, nel caso in cui a seguito delle analisi merceologiche effettuate da COMIECO o dalle Cartiere venissero rilevate "non conformità", l'impresa Aggiudicataria dovrà farsi carico delle correlate penali ed oneri, compresi quelli dell'eventuale ritiro e gestione degli scarti o dei carichi rifiutati, nonché dei costi delle analisi supplementari.

Analoga procedura di ribaltamento di penali ed oneri a carico dell'Impresa Aggiudicataria si applicherà per tutte le altre filiere di rifiuti selezionati ed in genere per tutte le attività prestate. La ritenuta dello 0,50% cui si è fatto cenno potrà essere svincolata in sede di liquidazione finale, dopo l'approvazione da parte della stazione appaltante del certificato di collaudo o di verifica di conformità, previo rilascio del documento unico di regolarità contributiva.

Con il corrispettivo di cui sopra si intendono interamente compensati dall'ASM S.r.l. tutti i servizi e le spese necessarie per la perfetta esecuzione del servizio, qualsiasi onere – espresso e non – dal presente capitolato inerente e conseguente il servizio di che trattasi.

Tutto il materiale derivante dal trattamento resta di proprietà dei consorzi nazionali, secondo quanto previsto dall'Accordo quadro ANCI – CONAI, con esclusione dei materiali "fuori convenzione".

ART. 12. FATTURAZIONE - PAGAMENTI - TRACCIABILITA' FLUSSI FINANZIARI

L'emissione della fattura da parte dell'Appaltatore, dovrà avvenire a seguito del servizio svolto, in via indicativa ogni mese. Il pagamento della fattura avverrà mediante bonifico bancario con emissione entro 90 giorni D.F.F.M., previa verifica dell'esigibilità del credito secondo le condizioni contrattuali. Non saranno accettate cessioni di credito, fatto salvo il caso in cui la richiesta, formalmente avanzata tramite notifica secondo quanto previsto per gli atti processuali civili, non sia accettata ed autorizzata dall'ASM S.r.l. stessa.

Ai sensi della Legge n. 2/2009, l'ASM S.r.l. richiederà agli Enti preposti il rilascio, per



AZIENDA SERVIZI MUNICIPALIZZATI srl
A socio unico Comune di Molfetta
70056 Molfetta

l'appalto affidato, del Documento Unico di Regolarità Contributiva - D.U.R.C. in capo alla ditta aggiudicataria.

In base al Decreto del Ministero dell'economia e delle finanze n. 40 del 18 gennaio 2008, l'ASM S.r.l., prima di effettuare un pagamento "a qualunque titolo", di una somma superiore a diecimila euro, verificherà l'insussistenza di inadempimenti da parte della ditta beneficiaria, inoltrando apposita richiesta ad Equitalia Servizi S.p.A., rispettando le procedure previste all'art. 3 del medesimo decreto, riguardanti gli effetti della verifica.

L'aggiudicatario è tenuto ad applicare la legge n. 136 del 13.08.2010 in relazione alla tracciabilità dei flussi finanziari.

L'appaltatore e i soggetti economici, di cui all'art. 3 comma 1 della legge n. 136 del 13.08.2010, dovranno comunicare all'ASM S.r.l., secondo le tempistiche previste al comma 7 del medesimo articolo, gli estremi identificativi dei conti correnti, indicando l'opera/servizio/fornitura alla quale sono dedicati, le generalità e il codice fiscale delle persone delegate ad operare sugli stessi.

L'affidamento verrà immediatamente annullato, da parte dell'ASM S.r.l., nel caso in cui le transazioni vengano eseguite senza avvalersi di banche o della società Poste Italiane S.p.A.

ART. 13. ONERI DELLE PARTI

E' inteso che non si dà luogo ad alcun rapporto di impiego con l'ASM S.r.l. da parte del personale utilizzato per lo svolgimento del servizio.

Saranno a carico dell'Impresa aggiudicataria, gli oneri relativi alle spese per il personale, compresi i contributi assistenziali e previdenziali e assicurativi.

Più specificatamente è fatto obbligo all'impresa di:

1. Applicare ai propri operatori un Contratto Collettivo di Lavoro in vigore obiettivamente adeguato all'attività svolta;
2. di fornire al personale impiegato gli indumenti da lavoro e gli opportuni e dovuti D.P.I.;
3. stipulare una apposita polizza assicurativa di cui all'ART. 17 del presente capitolato;
4. garantire la riservatezza di dati ed informazioni riferite al personale che svolge il servizio oggetto del contratto;
5. garantire la formazione e l'aggiornamento professionale di tutto il personale impiegato;
6. fornire tutta la documentazione prevista dall'art.4.4 del Contratto di Selezione sottoscritto da A.S.M. s.r.l. ed i diversi Consorzi di filiera, ed in particolar con il COREPLA.

L'Appaltatore è l'unico responsabile dei danni a persone e cose che dovessero verificarsi durante l'espletamento del servizio.

Le polizze, a richiesta, dovranno essere esibite all'ASM S.r.l.

Risulteranno inoltre a carico della stessa impresa il corretto uso ed il buono stato di conservazione dei beni mobili ed immobili, messi a disposizione per l'espletamento del servizio.

L'ASM S.r.l. alle attività di manutenzione straordinaria dei beni mobili ed immobili di proprietà concessi in uso e adibiti al servizio oggetto di appalto.

ART. 14. CAUZIONE DEFINITIVA

A garanzia di ogni danno che potrà derivare dall'inadempimento degli obblighi contrattuali, ivi compreso il recupero dei maggiori costi del servizio fatto eseguire da terzi nell'ipotesi di cui all'ART. 20 (risoluzione del servizio) e a garanzia del pagamento delle penali di cui al successivo art. ART. 15 (penali), la ditta aggiudicataria dovrà provvedere alla costituzione di una cauzione definitiva secondo quanto previsto all'art. 113 commi 1 e 2 del D.lgs. 163/2006 s.m.i. La cauzione dovrà essere costituita mediante fideiussione bancaria o assicurativa la quale dovrà prevedere espressamente la rinuncia al beneficio della preventiva escussione



AZIENDA SERVIZI MUNICIPALIZZATI srl
A socio unico Comune di Molfetta
70056 Molfetta

del debitore principale e la sua operatività entro 15 giorni, a semplice richiesta dell'ASM S.r.l. Nel caso di inadempimento anche di una sola delle obbligazioni assunte dalla ditta aggiudicataria e fatti salvi i maggiori diritti dell'ASM S.r.l., questa potrà procedere all'incameramento della cauzione suddetta, con semplice atto amministrativo.

La cauzione sarà svincolata in seguito al completo soddisfacimento degli obblighi contrattuali e comunque dopo che sia stata risolta ogni eventuale contestazione.

Resta salvo, per l'ASM S.r.l., l'esperimento di ogni altra azione nel caso in cui la cauzione dovesse risultare insufficiente.

L'impresa aggiudicataria potrà essere obbligata a reintegrare la cauzione di cui l'ASM S.r.l. avesse dovuto valersi, in tutto o in parte, durante l'esecuzione del contratto; in caso di inadempienza la cauzione dovrà essere reintegrata d'ufficio a spese dell'impresa, prelevandone l'importo dal corrispettivo dovuto dall'ASM S.r.l.

ART. 15. PENALI E SANZIONI PER EVENTUALI INADEMPIMENTI

Nessun motivo può giustificare la mancata o ritardata esecuzione e svolgimento dei servizi affidati, nel pieno rispetto delle prescrizioni del presente capitolato, fatti salvi motivi di forza maggiore da documentare a cura della Ditta. Nel caso di ritardo nell'inizio della prestazione del servizio di cui al presente capitolato, sarà applicata una penale pari a 2.000,00 euro per ogni giorno di ritardo.

Le penali che dovessero venire comminate da terzi per il mancato o inesatto adempimento delle obbligazioni assunte dall'esecutore del servizio, verranno integralmente ribaltate sull'Appaltatore medesimo.

Qualora la somma delle anzidette penali giunga ad un valore superiore al dieci per cento dell'importo contrattuale, il responsabile del procedimento può proporre all'organo competente la risoluzione del contratto per grave inadempimento.

La penale, nella misura dell'importo presunto a base d'asta, trova applicazione anche nei seguenti casi:

1. in caso di ritardo da parte dell'aggiudicatario ad iniziare lo svolgimento del servizio, rispetto alla data fissata dal responsabile del procedimento per l'avvio delle prestazioni previste dal presente capitolato;
2. in caso di irregolare svolgimento del servizio da parte dell'Appaltatore, riscontrato dal Direttore dell'esecuzione, rispetto alle condizioni del presente capitolato (ad esempio: disservizi che comportino l'interruzione prolungata delle lavorazioni, fermi impianto, sospensione dei conferimenti e del ritiro dei rifiuti);
3. in caso di ritardo nella ripresa del servizio, seguente un verbale di sospensione, rispetto alla data fissata dal direttore dell'esecuzione del contratto;
4. in caso di ritardo nella consegna della documentazione prevista all'ART. 11 e all'ART. 14, certificazioni, etc.;
5. in caso di assenza e/o mancata disponibilità dei mezzi previsti a carico della ditta appaltatrice, accertati dal Direttore dell'esecuzione;
6. per il mancato rispetto delle norme previste dal presente capitolato, non contenute nei punti precedenti, rilevate dal Certificato di verifica di conformità del servizio, al termine del periodo contrattuale;
7. per ogni inadempienza alle cautele igieniche e di decoro nell'esecuzione del servizio ivi compreso l'utilizzo delle strutture messe a disposizione della stazione appaltante.

Oltre alle specifiche rivalse di cui sopra, in ogni altro caso di inosservanza delle modalità operative presso l'impianto o comunque di inadempimento o inosservanza, sia occasionale che continuativa (anche se parziale) rispetto a tutte le prescrizioni del presente Capitolato, sarà applicata una penale, valutata a discrezione dell'ASM in base alla gravità e al disservizio creato, variabile, per ogni giorno in cui si protrae l'inadempienza, **dal 5% al 30%**



AZIENDA SERVIZI MUNICIPALIZZATI srl
A socio unico Comune di Molfetta
70056 Molfetta

del costo del servizio medio giornaliero affidato.

Qualora la ditta ometta di effettuare le operazioni di pulizia e/o manutenzione dell'impianto secondo il proprio piano specifico o le compia in maniera insufficiente, ASM si sostituirà alla Ditta rimettendole le spese sostenute, salvo il risarcimento degli ulteriori e maggiori danni e l'applicazione delle penali che precedono.

Le penali e/o gli altri addebiti potranno essere applicati, previa semplice comunicazione di ASM all'Appaltatore (il quale avrà facoltà di trasmettere scritti difensivi), direttamente trattenendo gli importi sulle fatture mensili ammesse al pagamento ovvero sullo stato finale o con introito della cauzione a scelta di ASM.

L'applicazione delle penali di cui al presente articolo non pregiudica il risarcimento di eventuali danni o ulteriori oneri sostenuti dalla Stazione appaltante a causa dei ritardi e dell'inadeguato svolgimento del servizio, compreso il rimborso del costo di smaltimento degli scarti prodotti e dovuti all'irregolare svolgimento del servizio.

L'inosservanza degli obblighi contrattuali viene fatta constatare all'appaltatore mediante raccomandata A.R., con la quale il R.U.P. indicherà altresì i termini entro i quali l'appaltatore potrà presentare le proprie controdeduzioni.

L'ASM Srl procederà quindi all'eventuale addebito delle penali di cui al presente articolo mediante interruzione dei termini di pagamento delle fatture in sospeso e richiesta di emissione di nota di accredito, di pari importo alla penalità computata, oppure contabilizzandole in detrazione in occasione dell'emissione di certificato di pagamento successivo oppure mediante incameramento del deposito cauzionale definitivo per l'importo pari alla penalità computata, che dovrà immediatamente essere ricostituito nella sua integrità, pena la risoluzione del contratto.

ART. 16. SUBAPPALTO

Il subappalto è ammesso nei limiti e con le modalità previste dalle norme vigenti.

Ciascun concorrente dovrà specificare in sede di offerta la parte del servizio che intende eventualmente subappaltare.

L'Appaltatore resta, in ogni caso, responsabile nei confronti dell'ASM S.r.l. per l'esecuzione delle prestazioni oggetto di subappalto, sollevando l'ASM medesima da ogni pretesa dei subappaltatori o da richieste di risarcimento danni avanzate da terzi in conseguenza all'esecuzione del servizio, prestazioni subappaltate.

L'ASM S.r.l. non corrisponderà direttamente ai subappaltatori l'importo del servizio, prestazioni dagli stessi eseguite.

In caso di subappalto non autorizzato l'Azienda risolverà il contratto con incameramento della cauzione definitiva, fatto salvo il risarcimento di ogni conseguente maggiore danno.

ART. 17. ASSICURAZIONE A CARICO DELL'APPALTATORE PER L'ESECUZIONE DEL SERVIZIO

La Ditta è obbligata, contestualmente all'aggiudicazione definitiva del servizio, a produrre una polizza assicurativa che tenga indenne la Stazione appaltante da tutti i rischi di esecuzione e una polizza assicurativa a garanzia della responsabilità civile per danni causati a terzi nell'esecuzione del servizio. La polizza assicurativa è prestata da un'impresa di assicurazione autorizzata alla copertura dei rischi ai quali si riferisce l'obbligo di assicurazione.

La copertura delle predette garanzie assicurative decorre dalla data di inizio del servizio e cessa alla data di ultimazione del servizio stesso e comunque decorsi dodici mesi dalla data



AZIENDA SERVIZI MUNICIPALIZZATI srl
A socio unico Comune di Molfetta
70056 Molfetta

di ultimazione del servizio risultante dal relativo certificato; le stesse polizze devono inoltre recare espressamente il vincolo a favore della Stazione appaltante.

La polizza assicurativa contro tutti i rischi di esecuzione da qualsiasi causa determinati deve coprire tutti i danni subiti dalla Stazione appaltante a causa del danneggiamento o della distruzione totale o parziale di impianti e opere, anche preesistenti; l'assicurazione dovrà prevedere i rischi di incendio, dello scoppio e dell'azione dei fulmine per manufatti, materiali, attrezzature e opere provvisorie di cantiere salvo quelli derivanti da azioni di terzi o cause di forza maggiore, e che preveda anche una garanzia di responsabilità civile per danni causati a terzi nell'esecuzione del servizio. Tale polizza deve prevedere la copertura della responsabilità R.C.T. ed R.C.O., durante l'esecuzione del servizio, per un massimale non inferiore a Euro 1.600.000,00= per sinistro e Euro 1.600.000,00= per persona e deve:

- a) prevedere la copertura dei danni alle opere, temporanee e permanenti, eseguite o in corso di esecuzione per qualsiasi causa del servizio, compresi materiali e attrezzature di impiego e di uso, compresi i beni della Stazione appaltante destinati alle opere, causati da furto e rapina, incendio, fulmini e scariche elettriche, tempesta e uragano, inondazioni e allagamenti, esplosione e scoppio, terremoto, frana, smottamento e crollo, acque anche luride e gas provenienti da rotture o perdite di condotte idriche, fognarie, gasdotti e simili, atti di vandalismo, altri comportamenti colposi o dolosi propri o di terzi;
- b) prevedere la copertura dei danni causati da errori di realizzazione, omissioni di cautele o di regole dell'arte, difetti e vizi dell'opera, in relazione all'intera garanzia a cui l'impresa è tenuta, nei limiti della perizia e delle capacità tecniche da essa esigibili nel caso concreto, per l'obbligazione di risultato che essa assume con il contratto d'appalto anche ai sensi dell'art.1665 c.c..

La polizza assicurativa di responsabilità civile per danni causati a terzi deve essere stipulata per una somma assicurata non inferiore ad Euro 1.600.000,00 = e deve:

- a) prevedere la copertura dei danni che la Ditta debba risarcire quale civilmente responsabile verso prestatori di lavoro da esso dipendenti e assicurati secondo le norme vigenti e verso i dipendenti stessi non soggetti all'obbligo di assicurazione contro gli infortuni nonché verso i dipendenti dei subappaltatori, impiantisti e fornitori, ai lavoratori dipendenti dell'impresa che gestisce e opera abitualmente nell'impianto di selezione e compostaggio per gli infortuni da loro sofferti in conseguenza del comportamento colposo commesso dall'impresa o da un suo dipendente del quale essa debba rispondere ai sensi dell'art. 2049 c.c., e danni a persone dell'impresa, e loro parenti o affini, o a persone della Stazione appaltante occasionalmente o saltuariamente presenti in cantiere e a consulenti della Ditta o della Stazione appaltante;
- b) prevedere la copertura dei danni biologici; c) prevedere che tra le "persone" si intendono compresi i rappresentanti della Stazione appaltante autorizzati all'accesso agli impianti, i componenti dell'ufficio di direzione dell'esecuzione, i coordinatori per la sicurezza, i collaudatori.

Le garanzie di cui al presente articolo, prestate dalla Ditta coprono senza alcuna riserva anche i danni causati dalle imprese subappaltatrici e subfornitrici. Qualora La Ditta sia un'associazione temporanea di concorrenti, giusto il regime delle responsabilità disciplinato dall'art. 37, comma 8, del D. Lgs. n. 163/2006 s.m.i., le stesse garanzie assicurative prestate dalla mandataria capogruppo coprono senza alcuna riserva anche i danni causati dalle imprese mandanti.

La Ditta aggiudicataria risponde, mediante idonea polizza assicurativa, dei danni alle persone e alle cose che derivino da fatti ascrivibili alla stessa o ai suoi dipendenti nell'esecuzione della prestazione, tenendo perciò sollevata da ogni responsabilità l'ASM Srl.

ART. 18. CONTROLLI E VERIFICHE DA PARTE DELL'ASM S.r.l.

L'ASM S.r.l. è tenuta all'esercizio della vigilanza sull'andamento dell'attività svolta per l'espletamento del servizio oggetto del presente capitolato, al controllo dei risultati della



AZIENDA SERVIZI MUNICIPALIZZATI srl
A socio unico Comune di Molfetta
70056 Molfetta

produzione ed alla verifica della regolarità retributiva e contributiva nei modi previsti dalla legge.

La ditta aggiudicataria si obbliga ad esibire a richiesta gli estratti delle buste paga del personale impiegato nei servizi oggetto del presente capitolato.

Qualora da parte dell'impresa aggiudicataria si verificasse il mancato adempimento delle clausole sopra prescritte, l'ASM S.r.l. si riserva di sospendere il versamento del corrispettivo di cui al precedente ART. 11.

ART. 19. RISOLUZIONE DEL CONTRATTO

L'ASM S.r.l. avrà la facoltà di risolvere il contratto ai sensi dell'art. 1662 del codice civile, nelle seguenti ipotesi:

- a) in caso di esito negativo del Certificato di verifica di conformità del servizio;
- b) in caso di mancata assunzione del servizio alla data stabilita;
- c) in caso di carenza nell'esecuzione delle prestazioni contrattuali che comporti la sospensione dei ritiri del rifiuto in ingresso per un periodo superiore a 7 (sette) giorni naturali e consecutivi;
- d) avvalendosi della facoltà di recesso consentita dall'art. 1671 c.c.;
- e) per motivi di interesse pubblico, adeguatamente specificati nell'atto dispositivo;
- f) in caso di frode, di grave negligenza, di contravvenzione nella esecuzione degli obblighi e condizioni contrattuali;
- g) in caso di cessazione dell'attività, oppure in caso di procedure concorsuali o fallimentari intraprese a carico dell'aggiudicatario;
- h) in caso di cessione o subappalto del contratto, non autorizzati dall'Azienda;
- i) in caso di applicazione in un trimestre di 5 (cinque) penalità di cui all' ART. 15.

In tutti i predetti casi di risoluzione l'ASM srl ha diritto di ritenere definitivamente la cauzione definitiva, ove essa non sia stata ancora restituita, e/o di applicare una penale equivalente, nonché di procedere nei confronti dell'Appaltatore per il risarcimento del danno.

Qualora il R.U.P. riscontri l'insorgere di uno dei casi di risoluzione sopra evidenziati, contesterà l'addebito all'appaltatore mediante lettera raccomandata A.R., con la quale indicherà altresì i termini entro i quali l'appaltatore potrà presentare le proprie controdeduzioni.

Acquisite e valutate negativamente le predette controdeduzioni, ovvero scaduto il termine senza che l'appaltatore abbia risposto, la stazione appaltante, su proposta del R.U.P. dispone la risoluzione del contratto.

Il contratto è risolto, con semplice dichiarazione di parte a mezzo lettera raccomandata con ricevuta di ritorno, fatto salvo il risarcimento dell'eventuale danno nei seguenti casi:

1. mancato adempimento degli obblighi di cui all'ART. 13 - punti 1),2) e 3);
2. grave inadempienza dell'impresa tale da compromettere il buon risultato del servizio appaltato;
3. non conformità del servizio relativamente a quanto previsto dalle leggi, regolamenti, dal presente capitolato e dalle clausole contrattuali.

Le determinazioni di ordine cautelativo possono essere adottate dall'ASM S.r.l. senza alcuna formalità. In nessun caso la ditta può ritenersi esonerata dall'esecuzione degli obblighi che derivano dal presente capitolato.

Qualora, per cause non imputabili all'Appaltatore, la Stazione appaltante receda dal contratto e, in deroga a quanto previsto dall'art. 134 del D.P.R. 163/2006 s.m.i., alla Ditta sarà riconosciuto il rimborso delle spese contrattuali sostenute.



AZIENDA SERVIZI MUNICIPALIZZATI srl
A socio unico Comune di Molfetta
70056 Molfetta

ART. 20. CONTROVERSIE

Nel caso in cui si dovesse rilevare che l'andamento del servizio appaltato non è conforme a quanto stabilito dal presente Capitolato, l'ASM srl contesterà l'inadempienza all'impresa assegnando un termine massimo di 15 giorni per fornire le proprie giustificazioni.

Trascorso inutilmente tale termine o qualora, ricevute le giustificazioni, l'ASM Srl non le ritenesse valide, richiama l'impresa al rispetto degli obblighi sanciti e nei casi più gravi procede ad una formale diffida fissando un termine entro il quale l'impresa deve adeguarsi agli impegni assunti.

Trascorso tale ulteriore termine senza esito positivo, è facoltà dell'ASM Srl di ritenere risolto di diritto il rapporto convenzionale ai sensi dell'art. 1456 C.C. senza il riconoscimento di indennizzo alcuno a favore dell'impresa aggiudicataria, salvo il pagamento del corrispettivo per le prestazioni regolarmente eseguite.

La risoluzione del contratto comporta l'incameramento della cauzione da parte dell'ASM Srl, salvo il risarcimento del maggior danno eventualmente subito dal medesimo, con eventuale rivalsa anche sui crediti derivanti dal presente appalto.

Qualsiasi questione interpretativa o vertenza dovesse insorgere tra l'ASM Srl e impresa appaltatrice in ordine alle norme del presente capitolato, dovrà essere deferita al giudice civile o amministrativo nella cui competenza territoriale è ricompresa l'ASM Srl.

ART. 21. ONERI DI STIPULA

Tutte le spese contrattuali e di registrazione sono a carico dell'impresa affidataria.

Ai fini fiscali, si assevera che il servizio di cui al presente capitolato speciale d'appalto è soggetto all'imposta sul valore aggiunto, per cui il contratto d'appalto, ai sensi di quanto previsto dalla normativa vigente, sarà stipulato mediante scrittura privata da sottoporre a registrazione a tassa fissa, ai sensi del D.P.R. 26 aprile 1986, n. 131.

ART. 22. RINVIO

Per quanto non previsto nel presente capitolato, valgono le norme in materia, nonché quelle civilistiche riguardanti gli impegni contrattuali ai sensi degli articoli 1341 e 1342 del Codice Civile.

3 0 NOV 2017



Il Direttore Generale
(Ing. Silvio Binetti)



CAPO III - GESTIONE DELLA SICUREZZA

Art. 23. GENERALITA'

La presente sezione costituisce parte integrante dei contratti che l'ASM stipula con l'Appaltatore per la gestione oggetto del presente Capitolato.

Essa stabilisce come prima regola per l'Appaltatore, che l'adempimento del contratto dovrà essere svolto nel pieno rispetto di tutte le disposizioni legislative e regolamentari vigenti in materia di sicurezza, di igiene del lavoro nonché di tutela ambientale.

Rientra tra gli oneri dell'Appaltatore l'organizzazione dei luoghi di lavoro, la loro conduzione e direzione. A tale scopo sarà cura dell'Appaltatore predisporre gli adempimenti necessari al rispetto di tutte le disposizioni legislative e regolamentari vigenti in materia di salute e sicurezza nei luoghi di lavoro con particolare attenzione al D.Lgs. 81/08.

Il lavoro andrà gestito con personale e mezzi di entità e caratteristiche adeguate, anche in funzione dei tempi e dei programmi di esecuzione.

A.S.M. si riserva la facoltà di ispezionare e controllare l'andamento dei lavori, anche per quanto attiene il rispetto delle clausole contenute nel presente documento.

L'A.S.M. può procedere anche su semplice richiesta verbale, a visionare ed avere copia di tutta la documentazione connessa all'applicazione di tutte le disposizioni legislative e regolamentari vigenti in materia di salute e sicurezza nei luoghi di lavoro da parte dell'Appaltatore.

Art. 24. CONOSCENZA DEI RISCHI

L'Appaltatore dovrà prevedere, secondo quanto specificato dal presente Capitolato, ad eseguire un attento e approfondito sopralluogo nelle zone dove dovrà svolgersi la gestione, unitamente al rappresentante di ASM. Dovrà inoltre sottoscrivere il verbale congiunto di presa di atto e conseguentemente verificare, mediante la diretta conoscenza, i rischi connessi ai profili di sicurezza nell'area interessata ai lavori, al fine di preordinare ogni necessario o utile presidio o protezione e di rendere edotti i propri lavoratori.

Art. 25. PERSONALE DELLA DITTA AFFIDATARIA

L'Appaltatore dovrà comunicare all'ASM, i nominativi del personale che verrà impiegato per il compimento degli obblighi di cui al presente affidamento.

L'elenco del personale conterrà l'indicazione dei dati anagrafici, della qualifica, della data di assunzione e della posizione previdenziale e assicurativa di ogni dipendente considerato.

L'ingresso nello stabilimento verrà consentito solo al personale per cui sarà stato esibito quanto sopra indicato. L'Appaltatore dovrà provvedere affinché ogni dipendente sia sempre provvisto di tesserino di riconoscimento.

L'Appaltatore dovrà preventivamente comunicare all'ASM ogni variazione che si dovesse verificare tra il suo personale. E' fatto obbligo ai dipendenti dell'Appaltatore di indossare un capo di vestiario o altro segno distintivo che identifichi l'impresa.

Art. 26. COMPORTAMENTO DI SICUREZZA DEL PERSONALE

L'Appaltatore dovrà porre in essere nei confronti dei propri dipendenti tutti i comportamenti dovuti in forza delle normative disposte a tutela della sicurezza e igiene del lavoro e dirette alla prevenzione dei rischi.



AZIENDA SERVIZI MUNICIPALIZZATI srl
A socio unico Comune di Molfetta
70056 Molfetta

In particolare imporrà al proprio personale il rispetto della normativa di sicurezza e ai propri preposti di controllare e richiedere tale rispetto.

L'Appaltatore dovrà osservare e fare osservare dal suo personale o da eventuali suoi affidatari terzi tutte le norme interne, i regolamenti, le procedure di emergenza vigenti all'interno dello stabilimento dell'A.S.M. delle quali verrà idoneamente informato in sede di sopralluogo preliminare e che risulteranno in apposito verbale da sottoscrivere preventivamente all'inizio dei lavori ai sensi del D.lg. 81/08, nonché le eventuali integrazioni e/o modifiche delle quali verrà parimenti idoneamente informata.

L'Appaltatore dovrà dotare il proprio personale oltre che dei D.P.I. necessari per l'esecuzione dei lavori di cui al contratto anche di quelli che potranno essere previsti dai documenti inerenti la sicurezza elaborati da A.S.M., in relazione a condizioni di rischio specifiche dell'impianto. Di tale ulteriore obbligo verrà, se del caso, fatta menzione nel verbale di sopralluogo o nel permesso di lavoro.

L'Appaltatore dovrà allontanare i propri dipendenti che contravvengano ai propri doveri di sicurezza o che non rispettino norme e regolamenti.

Art. 27. MACCHINE ED ATTREZZATURE

Le macchine, le attrezzature e i mezzi d'opera di proprietà dell'Appaltatore che lo stesso intenderà usare nella esecuzione della gestione di cui al contratto dovranno essere conformi alle relative disposizioni legislative e regolamentari vigenti e trovarsi nelle necessarie condizioni di efficienza ai fini della sicurezza.

L'impiego di qualsiasi autoveicolo di proprietà della Ditta Affidataria o di suoi eventuali affidatari terzi o fornitori all'interno dello stabilimento dovrà essere preventivamente portato a conoscenza dell'ASM. In particolare l'Appaltatore dovrà comunicare all'ASM, prima dell'inizio delle lavorazioni (o, in ogni caso, appena possibile) il tipo, la targa, gli estremi assicurativi ed i dati relativi alle persone addette alla guida di automezzi che intenderà far accedere nello stabilimento.

Art. 28. REQUISITI E TUTELA DELL'AMBIENTE

L'Appaltatore si impegna ad eseguire la gestione oggetto dell'affidamento, nel pieno rispetto della normativa vigente sulla tutela dell'ambiente e, in particolare, fra le altre, di quella relativa alla gestione dei rifiuti, al controllo degli scarichi idrici e delle emissioni in atmosfera, nonché all'inquinamento acustico esterno e interno.

L'Appaltatore dovrà provvedere a tutti gli adempimenti previsti dal D.lg. 152/2006 e successive modifiche e integrazioni; ASM potrà procedere in ogni momento ad effettuare i necessari controlli per verificare se la tenuta dei documenti previsti dalla normativa sui rifiuti viene eseguita in piena conformità.

L'Appaltatore dovrà provvedere a gestire l'impianto in conformità a quanto previsto nelle autorizzazioni rilasciate ad A.S.M. per la gestione dell'impianto stesso.

Art. 29. RAPPRESENTANZA DELLA DITTA AFFIDATARIA

Il rappresentante dell'Appaltatore dovrà essere dotato delle necessarie competenze tecniche per l'esecuzione dei lavori e in materia di sicurezza.

Allo stesso l'Appaltatore conferirà ogni necessario potere e facoltà che lo metta in grado di rappresentarlo utilmente nei confronti dell'A.S.M. che comunicherà con tale rappresentante al fine di affrontare e risolvere qualunque problematica comunque attinente la sicurezza nello svolgimento delle attività di cui al presente affidamento.



AZIENDA SERVIZI MUNICIPALIZZATI srl
A socio unico Comune di Molfetta
70056 Molfetta

Il rappresentante dell'Appaltatore avrà l'obbligo di presenza continuativa nei luoghi dove si svolge la gestione del servizio.

Il nominativo del rappresentante (nonché quelli dei suoi eventuali sostituti) dovranno essere comunicati ad ASM prima dell'inizio dei lavori.

La persona designata (e i suoi eventuali sostituti) dovranno essere di gradimento dell'Azienda, che ne potrà chiedere l'allontanamento e la sostituzione con semplice comunicazione scritta motivata inviata all'Appaltatore.

Quando nell'impianto fossero presenti anche lavoratori dell'ASM od altri soggetti a vario titolo chiamati ad operare in esso, il Rappresentante dell'Appaltatore sarà responsabile del corretto rispetto ed attuazione delle misure elaborate per il coordinamento della sicurezza ai sensi del D.lg. 81/08.

Art. 30. RAPPRESENTANZA DELLA A.S.M srl.

A.S.M. provvederà a comunicare all'Appaltatore i nomi dei propri dipendenti incaricati delle attività di supervisione, controllo e coordinamento delle lavorazioni e della sicurezza.

In tema di sicurezza, di igiene del lavoro e di tutela dell'ambiente, il rappresentante dell'ASM avrà, in particolare, funzioni di controllo sull'esatto adempimento da parte dell'Appaltatore di quanto previsto nel presente documento.

Egli avrà l'obbligo di riferire immediatamente e con comunicazione scritta al responsabile della direzione del contratto di affidamento sulle eventuali situazioni di inadempimento constatate. Nel caso di pericolo grave ed imminente, il rappresentante di ASM potrà, di propria iniziativa sospendere i lavori.

Il rappresentante dell'ASM:

- curerà i rapporti con il rappresentante dell'Appaltatore;
- promuoverà e curerà il coordinamento (anche attraverso la stesura di un piano di lavoro) della sicurezza con la collaborazione del rappresentante dell'Appaltatore in tutti i casi in cui dovesse presentarsi la necessità di eseguire i lavori in contemporanea;
- curerà l'organizzazione e l'effettuazione degli accessi congiunti con il rappresentante dell'Appaltatore nella fase preventiva all'inizio delle lavorazioni;
- curerà la procedura relativa alla eventuale cessione all'Appaltatore di macchine, opere provvisorie o quanto altro si riveli necessario e provvederà alla stesura dei relativi verbali di presa d'atto congiunta con il rappresentante dell'Appaltatore;
- curerà la predisposizione e la consegna delle autorizzazioni previste per lavori particolari e dei permessi di lavoro.

Art. 31. SITUAZIONI PARTICOLARI

Il personale dell'Appaltatore terrà con i dipendenti di ASM rapporti di normale collaborazione. Tutte le richieste inerenti il lavoro da svolgere o altre problematiche eventualmente insorte, peraltro, dovranno essere inoltrate, per iscritto, dal rappresentante dell'Appaltatore al rappresentante dell'ASM.

Se le forniture appaltate devono essere eseguite da più imprese nella stessa area, contemporaneamente o in tempi successivi, l'Appaltatore si impegna a verificare che tutti i posti di lavoro siano in perfette condizioni di sicurezza durante l'esecuzione del contratto ed a consegnare la detta area nelle condizioni idonee ad eventuali imprese subentranti.

In caso di interferenza tra i lavori svolti dall'Appaltatore e quelli effettuati da terzi o da ASM nella medesima area o in aree adiacenti, il rappresentante dell'A.S.M. e la Ditta Affidataria o il suo rappresentante coordineranno gli interventi di protezione attraverso la stesura di un piano di lavoro che avrà il fine di eliminare i rischi dovuti alle interferenze tra i lavori delle diverse imprese coinvolte nell'esecuzione dell'opera.

AZIENDA SERVIZI MUNICIPALIZZATI srl
A socio unico Comune di Molfetta
70056 Molfetta

L'Appaltatore, in relazione all'organizzazione esistente presso lo stabilimento di ASM e nel caso in cui debbano svolgersi lavorazioni non specificamente previste o prevedibili in fase contrattuale, prenderà tutti gli accordi necessari con il rappresentante di ASM prima di eseguire qualsiasi lavoro in qualsiasi reparto o area.

Ciò sia per la eventuale evidenziazione dei rischi esistenti, sia per evitare che il lavoro da compiersi possa interferire con la normale attività dell'ASM o condizionare la medesima.

I costi ed i compensi che ne derivano sono compresi nel corrispettivo stabilito per il compimento della fornitura.

Art. 32. OBBLIGHI ED ADEMPIMENTI A CARICO DELL'APPALTATORE IN MATERIA DI PREVENZIONE E SICUREZZA.

L'Appaltatore è tenuto a rispettare le norme di sicurezza ed a richiedere a tutto il proprio personale l'osservanza.

Egli è tenuto in particolare agli adempimenti di seguito esposti:

Documento di valutazione dei rischi

- L'Appaltatore è tenuto a presentare, entro 60 gg dall'inizio dell'attività, il documento di valutazione dei rischi, comprensivo di un manuale operativo per la salute e sicurezza dei lavoratori sul luogo di lavoro che tenga conto di quanto previsto dal presente capitolato, dalla normativa vigente in materia di sicurezza, delle prescrizioni degli Enti preposti al rilascio delle autorizzazioni e di controllo dei documenti amministrativi relativi alle procedure per l'ottenimento delle autorizzazioni, sia vigenti al momento dell'affidamento sia che abbiano ad intervenire successivamente.

- L'Appaltatore è altresì tenuto all'organizzazione della squadra di primo intervento per la gestione delle emergenze, costituita da personale adeguatamente formato, i cui nominativi dovranno essere comunicati ad ASM entro 60 giorni dall'inizio dell'attività.

Estintori e segnaletica

- Ai sensi del D.P.R. 547/55, D.lg. 81/08 e D.M. 10.03.98, l'Appaltatore dovrà collaborare all'applicazione delle misure finalizzate ad assicurare la prevenzione e l'estinzione degli incendi. L'Appaltatore provvederà pertanto ad assicurare l'accessibilità agli estintori, alla relativa pulizia ed alle verifiche periodiche, nonché a segnalare eventuali situazioni anomale e ad adoperarsi, per quanto di competenza, per il relativo superamento.

- Ai sensi del D.P.R. 547/55, D.lg. 81/08 e D.P.R. 37/98 (informazione dei lavoratori) il datore di lavoro della Ditta dovrà provvedere, per quanto necessario, alla fornitura integrativa ed all'installazione, a propria cura e spese, della segnaletica finalizzata alla sicurezza dei luoghi di lavoro, e in particolare a quella relativa alla prevenzione e sicurezza antincendio. Le tipologie, dimensioni e caratteristiche della segnaletica dovranno essere conformi alle disposizioni del D.lg. 493/96. Dovranno essere segnalati, tra gli altri: gli estintori, gli idranti, i percorsi delle vie di uscita e le porte con maniglione, il divieto di fumare e usare fiamme libere in tutti i luoghi di lavoro e presso il distributore di carburante, la presenza di sostanze infiammabili o comunque pericolose, l'interruttore elettrico generale, il divieto di usare acqua per spegnere incendi in prossimità delle installazioni elettriche, l'impianto di allarme antincendio, le valvole di intercettazione del gas metano.

Altri obblighi di prevenzione e sicurezza antincendio connessi con l'esercizio dell'attività

Ai sensi dell'art. 5 del D.P.R. 37/98 e del D.M. 10.03.98 l'Appaltatore, in quanto responsabile della gestione e dell'esercizio di una attività soggetta a controllo di prevenzione incendi (D.M. 16.02.82), avrà l'obbligo di mantenere in stato di efficienza i sistemi, gli impianti, i dispositivi, le attrezzature e le altre misure di sicurezza antincendio, sia per quanto adottato ed installato



AZIENDA SERVIZI MUNICIPALIZZATI srl
A socio unico Comune di Molfetta
70056 Molfetta

da A.S.M., che per quanto fornito direttamente dall'Appaltatore stesso, e in particolare per quanto riguarda:

- gli estintori - riferimento UNI 9994/92;
- l'impianto fisso di idranti (limitatamente ai soli presidi posti a protezione dell'attività della Ditta, in quanto la gestione della riserva idrica e delle pompe antincendio degli idranti saranno a carico della A.S.M.) - riferimento UNI 9490/89, UNI 10779/98, EN 671.3/98;
- gli evacuatori di fumo e calore EFC - riferimento UNI 9494/89;
- le porte tagliafuoco REI 120 - riferimento D.M. 10.03.98;
- le porte delle vie di uscita e di emergenza - riferimento D.M. 10.03.98;
- l'impianto di rilevazione e allarme antincendio - riferimento UNI 9795/91;
- l'impianto di riscaldamento e climatizzazione - riferimento D.P.R. 412/93;

- L'Appaltatore, in quanto responsabile della gestione ed esercizio di una attività soggetta a controllo di prevenzione incendi dovrà effettuare a propria cura e spese le verifiche, i controlli e gli interventi di manutenzione sulle attrezzature precedentemente elencate, affidando l'incarico a ditte competenti e qualificate, secondo le scadenze temporali programmate previste dalle leggi e dalle norme di buona tecnica (UNI, EN) precedentemente indicate, in conformità con quanto sarà eventualmente indicato dal Comando Provinciale Vigili del Fuoco. L'Appaltatore è tenuta all'osservanza di tutti gli obblighi relativi ai controlli, verifiche e manutenzioni previsti dalle leggi e norme di buona tecnica (UNI, EN) in materia di prevenzione e sicurezza antincendio, vigenti al momento dell'affidamento, o che siano successivamente emanate.

- L'Appaltatore dovrà inoltre provvedere ad assicurare a propria cura e spese una adeguata informazione e formazione del personale sui rischi legati agli incendi connessi con la specifica attività, sulle misure di prevenzione e protezione adottate, sulle precauzioni da osservare per evitare l'insorgere degli incendi, e sulle procedure da adottare in caso di incendio.

I precedenti controlli, verifiche e interventi di manutenzione, nonché l'informazione e formazione antincendio del personale, che saranno effettuati dall'Appaltatore, dovranno essere annotati in appositi registri a cura e spese dell'Appaltatore medesimo.

Tali registri dovranno essere mantenuti aggiornati e resi disponibili alla consultazione e controllo da parte di A.S.M. , nonché ai fini dei controlli da parte degli organi di vigilanza competenti per territorio.

- Ai sensi del D.lg. 81/08 e successive modificazioni e integrazioni, L'Appaltatore è inoltre soggetto ai seguenti principali obblighi in materia di prevenzione e sicurezza antincendio :

- redazione del documento contenente la valutazione dei rischi di incendio;
- designazione dei lavoratori incaricati dell'attuazione delle misure di prevenzione incendi, lotta antincendio, evacuazione dei lavoratori e gestione delle emergenze;
- predisposizione ed esposizione del piano per la gestione delle emergenze ed evacuazione dei lavoratori;
- informazione e formazione antincendio da fornire a tutti i lavoratori in genere, e agli addetti designati ai compiti di prevenzione incendi, lotta antincendio, evacuazione dei lavoratori e gestione delle emergenze;

Art. 33. INFORTUNI O INCIDENTI

In caso di infortunio o di incidente ovvero di accertamento da parte dell'Appaltatore di situazioni di pericolo, questo ultimo, oltre a dare immediata esecuzione a quanto eventualmente previsto dalle norme che regolano la materia, dovrà senza indugio informare il rappresentante di ASM srl per mettere eventualmente costui in grado di verificare le cause che li hanno determinati. L'ASM srl, di sua iniziativa, potrà procedere al controllo del registro



AZIENDA SERVIZI MUNICIPALIZZATI srl
A socio unico Comune di Molfetta
70056 Molfetta

degli infortuni.

Art. 34. SANZIONI

La Direzione generale dell'ASM srl potrà adottare nei confronti dell'Appaltatore i seguenti provvedimenti, ove ritenuti necessari, considerata la gravità delle violazioni in materia di sicurezza ed il numero delle stesse:

- contestazione;
- richiamo scritto;
- applicazione penali;
- sospensione dei lavori.

3 0 NOV 2017



Il Direttore Generale
(ing. Silvio Binetti)

A handwritten signature in black ink, appearing to read "Silvio Binetti".



AZIENDA SERVIZI MUNICIPALIZZATI srl
A socio unico Comune di Molfetta
70056 Molfetta

ALLEGATO N. 1

PERSONALE DELL'ASM IMPEGNATO NELLA CONDUZIONE DELL'IMPIANTO DI SELEZIONE AL MOMENTO DELL'INDIZIONE DELLA GARA, CON INDICAZIONE DELLE FIGURE CHE IN OGNI CASO SVOLGERANNO LE ATTIVITA' CHE ASM SI RISERVA.

- 1) Capo Area Tecnica (VIII livello Q);
- 2) Responsabile della manutenzione (V livello);
- 3) Manutentore specializzato (IV livello);
- 4) Responsabile del piazzale (V livello);
- 5) Responsabile Registri e procedure amministrative (IV livello);
- 6) Impiegato Amministrativo (IV livello);
- 7) Impiegato Amministrativo (IV livello).

Le funzioni svolte dalle Unità n. 1, 2 (o in alternativa 3) e 5 (o in alternativa 6) restano in capo ad ASM (cfr. art. 1) per lo svolgimento di:

- attività di interazione di carattere amministrativo e contabile con il personale dei consorzi di filiera e delle società ispettive da questi delegate compresa la trasmissione dei dati;
- attività di gestione dei contratti di selezione e conferimento di rifiuti e servizi con i convenzionati e altri conferitori;
- supervisione delle condizioni di efficienza e funzionamento dell'impianto, finalizzata al raggiungimento degli obiettivi di cui all'art. 2.

Nei casi in cui sia possibile utilizzare diversi dipendenti per una determinata funzione, ASM si riserva di individuare il dipendente più idoneo.



AZIENDA SERVIZI MUNICIPALIZZATI srl
A socio unico Comune di Molfetta
70056 Molfetta

ALLEGATO N. 2

OPERAZIONI DI MANUTENZIONE ORDINARIA A CARICO DELL'APPALTATORE

- Pulizia, lubrificazione e ingrassaggio di parti mobili di macchine, attrezzature e mezzi;
- Pulizia e riparazione di radiatori acqua e olio;
- Pulizia e disinfezione di locali di lavoro, cabine mezzi e pavimentazioni delle aree di lavoro e di servizio;
- Pulizia ed eventuale sostituzione di griglie di vagliatura;
- Sostituzione di nastri trasportatori in gomma telata;
- Regolazioni e calibrazioni periodiche di parti di macchine, attrezzature e mezzi secondo le istruzioni riportate nei manuali d'uso o fornite dai costruttori e/o da ASM;
- Rabbocchi olio motore, olio idraulico e fluidi in genere presenti in macchine e mezzi di movimentazione;
- Sostituzione e riparazione parti semplici meccaniche, elettriche e di carpenteria di macchine, attrezzature e mezzi di movimentazione affidati in uso (cuscinetti, rulli nastri, componenti di motori e riduttori, molle, fine-corsa, microinterruttori, supporti antivibranti, rifacimento avvolgimenti motori elettrici, sostituzione di motorini di avviamento, batterie, parti di usura di macchine come utensili, pattini di scorrimento, catene e relative corone di trascinamento, filtri aria e olio, interruttori di comando macchine, pulsanti di sicurezza, spine e chiavette, guide di scorrimento carrelli elevatori, guide di scorrimento catene, distanziatori pinze carrelli, guarnizioni cilindri macchine e mezzi, tubi idraulici e pneumatici, piastre, catene e maglie di nastri trasportatori, valvole idrauliche e pneumatiche, boccole e bronzine, spinotti, cerniere, ruote di scorrimento, flange ed elementi di collegamento di cilindri idraulici, paraolio alberi e simili)
- Interventi su carpenteria metallica di attrezzature, macchine e mezzi di movimentazione affidati in uso con operazioni di taglio con fiamma o disco, saldatura, rivettatura, raddrizzatura previo riscaldamento o ripristino in generale parti deformate o danneggiate con eventuale sostituzione/applicazione di piastre, lamiere, rinforzi, schermi e simili finalizzate all'eliminazione di difetti o rotture o danneggiamenti ovvero al buon funzionamento di dispositivi e sistemi di sicurezza
- Sostituzione di sensori di temperatura e pressione acqua e olio su mezzi di movimentazione e/o ripristino dei relativi circuiti elettrici di segnalazione
- Riparazione dei circuiti elettrici di comando e avviamento di macchine, mezzi e attrezzature con sostituzione di componenti semplici (cablaggi, leve di comando, pulsantiere, elettrovalvole, solenoidi, interruttori ecc)
- Sostituzione di fanaleria (gemme, lampeggianti, fari, lampade) e ripristino dei relativi circuiti elettrici su mezzi di movimentazione
- Sostituzione gomme carrelli elevatori
- Riparazioni e lavori di modesta entità degli impianti asserviti ai locali affidati in uso (uffici e spogliatoi) come sostituzione rubinetteria e sciacquoni, soffioni docce, valvole radiatori, lampade, serrature, prese elettriche e interruttori luce, riparazione infissi, ripristini linee telefoniche interne, tinteggiatura pareti e simili
- Ripristino di parti strutturali degli ambienti di lavoro interni ed esterni danneggiate a causa di imprudenza o imperizia o negligenza del personale dipendente (profili pilastri e marciapiedi, pareti, impianti di illuminazione, cassette antincendio, idranti e simili)



AZIENDA SERVIZI MUNICIPALIZZATI srl
A socio unico Comune di Molfetta
70056 Molfetta

ALLEGATO N. 3

MACCHINE DI PROPRIETA' DELL'ASM E MACCHINE DELLE QUALI SI CHIEDE LA MESSA A DISPOSIZIONE DA PARTE DELL'APPALTATORE (ELENCO INDICATIVO).

SCHEMA INDICATIVO DELL'INTEGRAZIONE TRA MACCHINE ED ATTREZZATURE DELLA STAZIONE APPALTANTE E DELL'APPALTATORE

ELENCO MACCHINE ED ATTREZZATURE DELLA STAZIONE APPALTANTE

N. Ord.	Descrizione	Pos. Schema
1	Aprisacchi BRT	1
2	Nastro trasportatore a tapparelle metalliche	2
3	Vaglio balistico monostadio COPARM	4
4	Vaglio balistico doppio stadio COPARM	7
5	Separatore metalli ferrosi	10
6	Nastro trasportatore con tappeto in gomma (avvio materiale ad aspirazione)	11
7	Separatore per metalli non ferrosi GAUSS MAGNETI	15
8	Cabina selezione completa di 5 cassoni a fondo mobile per stoccaggio materiali selezionati	16
9	Nastro trasportatore con tappeto in gomma (risalita prodotti da selezione positiva)	28
10	Nastro trasportatore con tappeto in gomma (risalita prodotti da selezione negativa)	31
11	Nastro trasportatore con tappeto in gomma (convogliamento prodotti da selezione positiva)	33
12	Nastro trasportatore a tapparelle metalliche per alimentazione pressa	34
13	Letto ottico, completo di nastro veloce e di cuffia per selezione Tetrapack, IPP, FIL-5	
14	Struttura metallica di sostegno del lettore per selezione Tetrapack ecc.	
15	Carrello elevatore Linde - H70 D	
16	Carrello elevatore Linde - H 80 D - 03	
17	Carrello elevatore Linde - HD80 D / 900	
18	Carrello elevatore elettrico STILL - RS 50 - 60	
19	Carrello elevatore elettrico TOYOTA - 7 FD 50	
20	Carrello elevatore diesel Toyota - 5 FD 80	
21	Carrello elevatore FIAT OM . DI 40 C	
22	Sollevatore SOLMEC - S 108	
23	Pala gomma CATERPILLAR - 928 F	



AZIENDA SERVIZI MUNICIPALIZZATI srl
A socio unico Comune di Molfetta
70056 Molfetta

ELENCO INDICATIVO MACCHINE ED ATTREZZATURE DELLE QUALI SI CHIEDE LA MESSA A DISPOSIZIONE DA PARTE DELL'APPALTATORE *		
N. Ord.	Descrizione	Pos. Schema
1	Nastro trasportatore con tappeto in gomma per alimentazione vaglio balistico monostadio	3
2	Nastro trasportatore tappeto in gomma per estrazione sopravaglio del balistico monostadio	5
3	Nastro trasportatore a tapparelle metalliche per alimentazione vaglio balistico doppio stadio	6
4	Nastro trasportatore tappeto in gomma per estrazione sopravaglio del balistico doppio stadio	8
5	Nastro trasportatore per estrazione sottovaglio da avviare a selezione automatica	9
6	Nastro trasportatore tappeto in gomma per risalita materiale da sottoporre a selezione automatica	13
7	Impianto di separazione automatica composto da n. 6 lettori ottici tipo TITECH o equivalente con relativi accessori, ecc.	14
8	Ampliamento cabina di selezione, con impianto climatizzazione, illuminazione, scivoli inox	17
9	Nastro trasportatore tappeto gomma per evacuazione selezione negativa da avviare a ricircolo	18
10	Nastro trasportatore tappeto gomma per evacuazione selezione positiva da avviare a ricircolo	19
11	Nastro trasportatore tappeto gomma per circuito ricircolo errori macchina	20
12	Nastro trasportatore tappeto gomma risalita circuito ricircolo errori macchina	21
13	Nastro trasportatore tappeto gomma sito in cabina per ricircolo errori macchina	22
14	Nastro trasportatore tappeto gomma sito in cabina per ricircolo errori macchina	23
15	Scivolo inox	24
16	Nastro trasportatore tappeto in gomma estrazione prodotti selezione positiva lettore B	25
17	Nastro trasportatore tappeto in gomma collegamento prodotti sel. positiva a cabina selezione	26
18	Nastro trasportatore tappeto in gomma in cabina selezione CTL	27
19	Nastro trasportatore tappeto in gomma in cabina selezione CTA	29
20	Nastro trasportatore tappeto in gomma in cabina selezione CTC	30
21	Nastro trasportatore tappeto in gomma in cabina selezione TL	32
22	Nastro trasportatore tappeto in gomma estrazione prodotti selezione positiva lettore C	34
23	Sala compressori completa di compressori tipo Atlas Copco 55 kW, o equivalente, serbatoi, officina di servizio, ecc.	35
24	Pressa idraulica tipo COPARM 150 PR, o equivalente	37
25	Strutture varie, in carpenteria metallica (montanti, travi, passerelle, sostegni, scivoli, ecc.), idonee al posizionamento di macchine ed attrezzature ovvero al convogliamento di flussi di materiali, ecc., ai fini dell'impiego delle macchine ed attrezzature medesime nell'attività di selezione, ovvero allo svolgimento della stessa secondo le modalità attuali, ovvero quelle che saranno oggetto dell'offerta di gara.	

*Nota: si precisa che le macchine ed attrezzature del presente elenco sono attualmente utilizzate per lo svolgimento delle attività lavorative sin qui svolte.

Potranno essere messi a disposizione dall'Appaltatore mezzi ed attrezzature che, ai sensi di legge, risultino "equivalenti" a quelli indicati.

SCHEMA INDICATIVO DELLA DISPOSIZIONE INTEGRATA DI MACCHINE DELLA STAZIONE APPALTANTE E DELL'APPALTATORE.

PIANTA

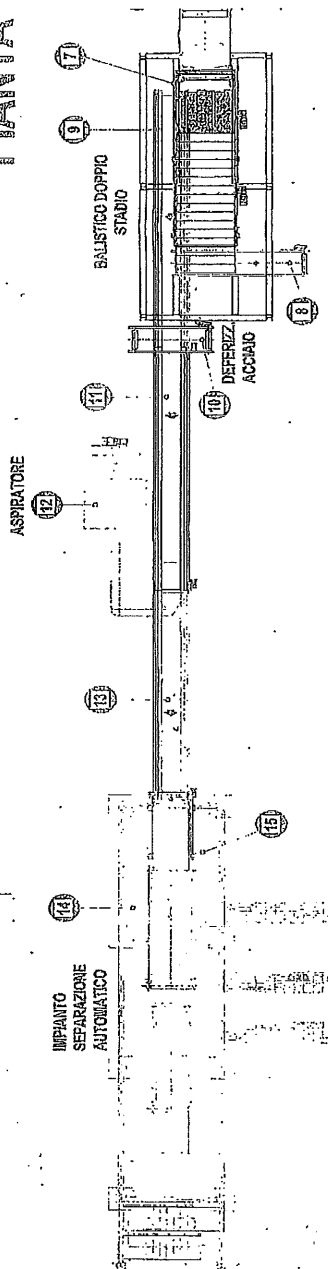

PROSPETTIVA

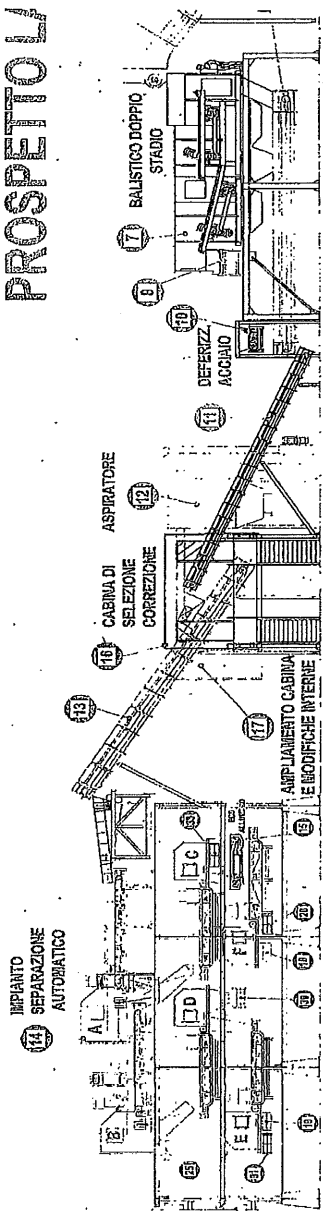

PIANTA

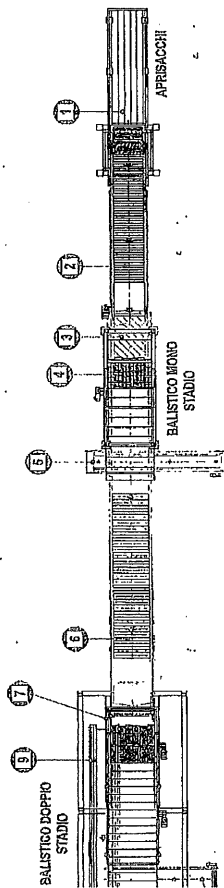

PIANTA
NASTR

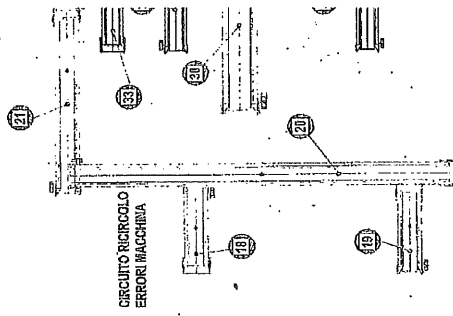

PROSPETTO LATERALE

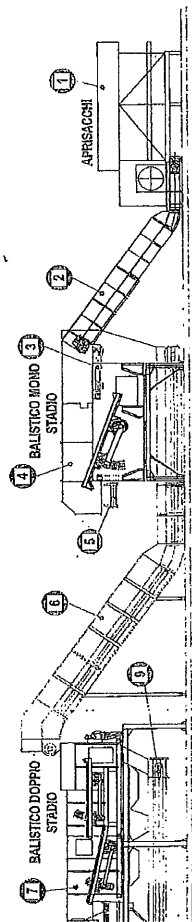

135) SALA COMPRESSORI E ANNESSA OFFICINA

136) 137) PRESSA E RELATIVO NASTRO A PALETTE

2



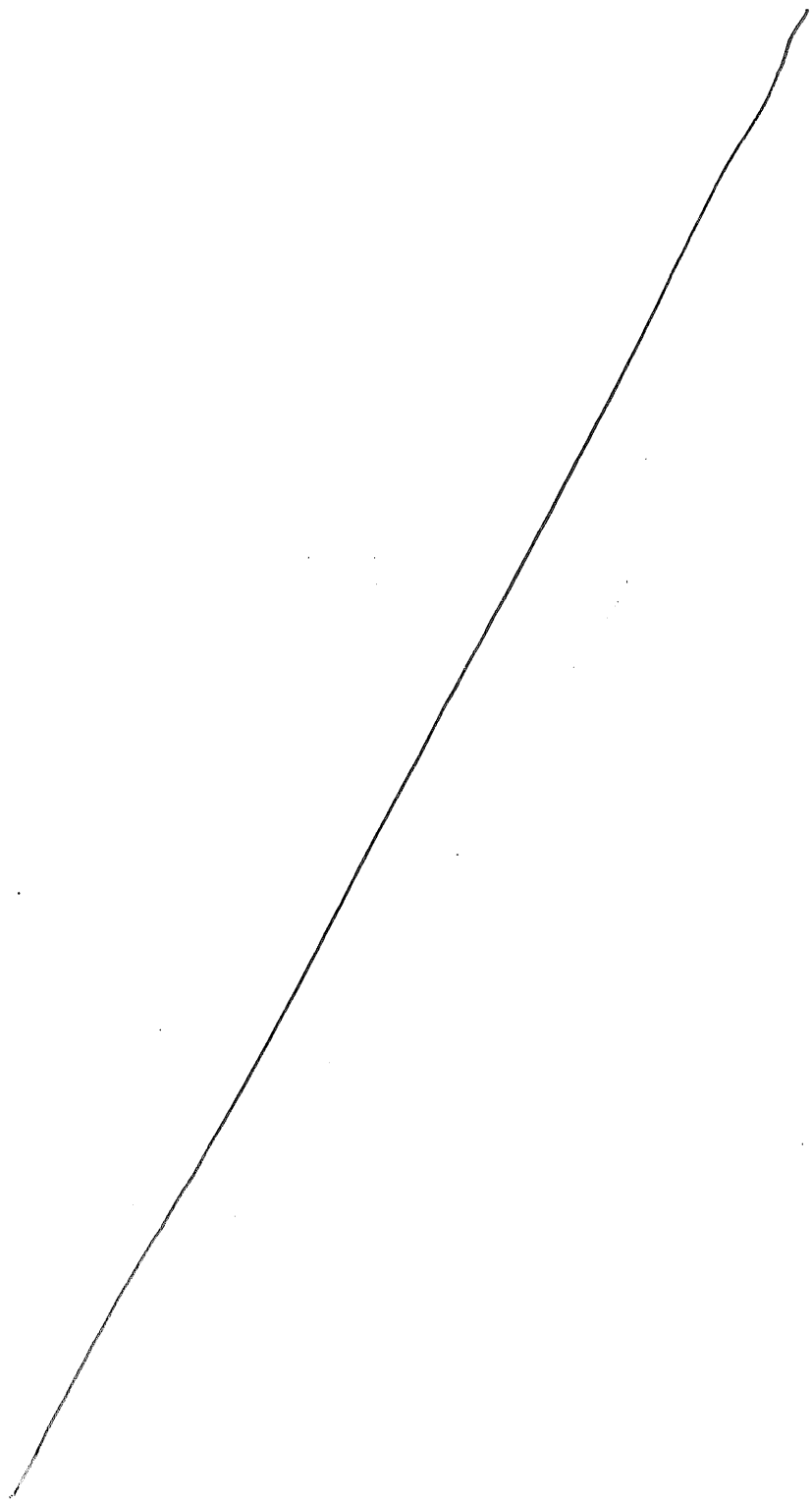

AZIENDA SERVIZI MUNICIPALIZZATI srl
A socio unico Comune di Molfetta
 70056 Molfetta

PIANTA CABINA
NASTRI DI SELEZIONE

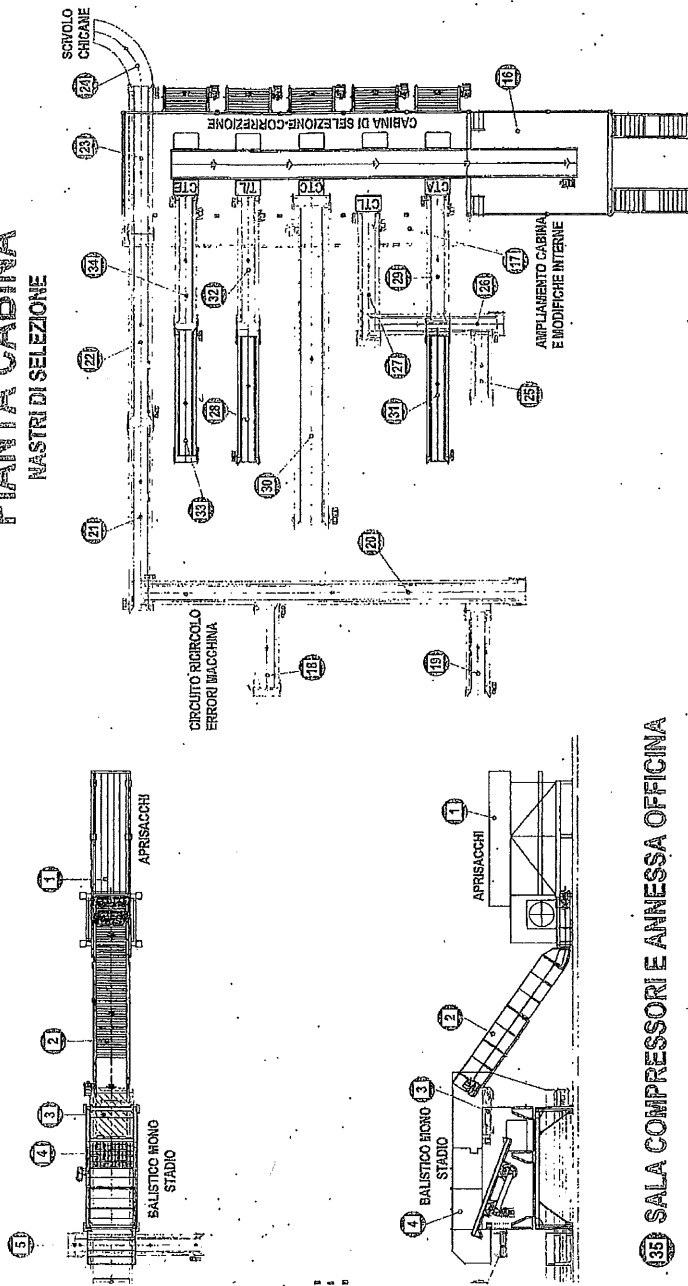

(35) SALA COMPRESSORI E ANNESSA OFFICINA

(37) PRESSA E RELATIVO NASTRO A PALETTE



AZIENDA SERVIZI MUNICIPALIZZATI srl
A socio unico Comune di Molfetta



AZIENDA SERVIZI MUNICIPALIZZATI srl
A socio unico Comune di Molfetta
70056 Molfetta

ALLEGATO N. 4

ORDINE DA TENERE NELL'ESECUZIONE DELLE LAVORAZIONI

Tutte le operazioni sui rifiuti pervenuti giornalmente all'Impianto dovranno essere effettuate nel più breve tempo possibile, in modo che restino in giacenza i rifiuti conferiti con l'ultimo scarico del turno pomeridiano, anche al fine di assicurare regolarmente il carico dei mezzi di trasporto dei rifiuti recuperati o degli scarti in uscita.

L'Affidatario dovrà comunque garantire, per i rifiuti di imballaggi in plastica da sottoporre a selezione, una operazione di azzeramento delle giacenze di materiale grezzo da lavorare, sfuso o in balle, con frequenza minima mensile.

Tale operazione consisterà:

1) nell'azzeramento delle giacenze di materiale grezzo da sottoporre a selezione e nello svuotamento di tutti i contenitori disposti lungo la linea di selezione destinati all'accumulo dei prodotti selezionati e degli scarti;

2) nella pesatura, per tipologia, di tutti i prodotti/scarti derivanti dallo svuotamento dei contenitori di cui al punto precedente, compresi quelli contenuti nella camera di compressione e nella galleria di uscita della pressa orizzontale.

Nel caso in cui le operazioni di trattamento dei rifiuti non si dovessero ultimare nel turno normale di lavoro, i tempi eccedenti per le ultimazioni dei lavori del servizio non daranno facoltà all'Affidatario di richiedere maggiorazioni di alcun genere sul compenso risultante dalle procedure di cui all'Art. 11 ed all'Allegato n. 5.

Nell'impianto non dovranno comunque permanere quantità di rifiuti superiori a quanto stabilito nei provvedimenti che autorizzano la gestione del medesimo e comunque il quantitativo funzionale al miglior funzionamento dello stesso.

ASM si riserva inoltre la facoltà di introdurre eventuali varianti o modifiche all'impianto, durante l'esercizio dello stesso, al fine di migliorarne, a propria insindacabile valutazione, efficienza e funzionalità, senza che ciò dia titolo all'Affidatario al riconoscimento di maggiori oneri, indennizzi o alcun altro diritto.

Nello specifico le norme tecniche da seguire saranno le seguenti:

a) Norme comuni a tutte le filiere

Nel caso si rilevi la presenza, tra i rifiuti in ingresso all'impianto, di materiali inquinati da sostanze pericolose o potenzialmente pericolose, l'Aggiudicatario dovrà tempestivamente segnalare tale circostanza al personale dell'ASM.

Il personale incaricato di ASM, comunque, effettuerà controlli giornalieri sugli ingressi, la selezione e le uscite per verificare che l'Appaltatore effettui le operazioni di selezione costantemente in modo corretto.

I costi per lo smaltimento degli scarti residuanti dalle attività di selezione sono a carico dell'Aggiudicatario, che dovrà provvedere alle relative movimentazioni all'interno dell'impianto.

Nel caso in cui i destinatari dei prodotti della selezione sollevino contestazioni sulla qualità degli stessi e le medesime risultino fondate, ASM avrà facoltà di ribaltare le connesse penali sull'Affidatario, il quale sarà inoltre obbligato a ripetere, senza alcun compenso, la selezione dei prodotti eventualmente respinti dal destinatario. L'Affidatario è tenuto ad operare nel rispetto delle norme di sicurezza, facendosi parte diligente nel segnalare e prevenire ogni possibile situazione di pericolo.

b) Operazioni sui materiali plastici

Gli imballaggi in plastica da raccolta differenziata di rifiuti urbani dovranno essere selezionati nell'osservanza delle specifiche contenute nel contratto di selezione / convenzione del

AZIENDA SERVIZI MUNICIPALIZZATI srl
A socio unico Comune di Molfetta
70056 Molfetta

COREPLA, al fine di ottenere la massima valorizzazione dalla selezione eseguita. Altri materiali plastici dovranno essere sottoposti alle operazioni di pulizia, selezione o raffinazione o selezione secondo le specifiche tecniche e qualitative stabilite dalla convenzione COREPLA – ASM. Dal flusso di rifiuti di imballaggio in convenzione COREPLA da sottoporre a selezione la ASM potrà inoltre richiedere all'Affidatario l'estrazione di materiali quali vetro, cartone, carta e rifiuti in plastica diversi dagli imballaggi che, pur non essendo classificabili come prodotti o sottoprodotti ai sensi del contratto di selezione sottoscritto con COREPLA, siano suscettibili di valorizzazione economica utile al conseguimento di economie di gestione. Tale richiesta dovrà essere soddisfatta dall'Affidatario senza aggravio di costi per la ASM.

c) Operazioni di valorizzazione della carta e cartone

I rifiuti cellulosici gestiti in convenzione COMIECO dovranno essere lavorati per l'ottenimento di materie prime secondarie di classificazione A0, A2 e A5 secondo le norme UNI EN 643, con un tenore di impurità inferiore al 1%.

Per i rifiuti cellulosici gestiti fuori convenzione COMIECO, nel caso in cui dovessero essere raggiunte specifiche tecnico-qualitative diverse da quelle ordinarie, le stesse verranno di volta in volta comunicate dal personale tecnico della ASM al rappresentante dell'Appaltatore. ASM, oltre all'applicazione delle penali, in caso di inadempimenti comportanti la violazione delle modalità operative sopra determinate, si riserva di rescindere il contratto d'appalto nei casi specificamente individuati.

d) Operazioni su altre filiere

L'Affidatario è tenuto ad operare sempre secondo la buona regola d'arte, operando in modo da conseguire gli obiettivi di cui all'art. 2 nonché quelli eventualmente indicate caso per caso dalla Direzione Tecnica dell'ASM.

e) Oneri compensati dal corrispettivo

Il corrispettivo di contratto è comprensivo di tutte le operazioni di lavorazione ed organizzazione delle attività d'impianto compresa la pesatura dei mezzi, l'accettazione dei carichi, la registrazione dei formulari e la tenuta dei registri obbligatori, la gestione dei magazzini, la gestione dei flussi in ingresso e in uscita.

Detti corrispettivi dunque comprendono in particolare a titolo esemplificativo e non esaustivo:

- ricezione (assistenza allo scarico ecc.);
- selezione/raffinazione a terra;
- alimentazione di tutte le linee presenti nell'impianto;
- selezione in cabina;
- movimentazione materiali grezzi, semilavorati e finiti;
- alimentazione pressa;
- eventuali attività accessorie quali triturazione, macinazione, ecc.;
- confezionamento in colli / balle e relativa etichettatura dei rifiuti recuperabili valorizzati;
- predisposizione rifiuti recuperabili all'interno di cassoni / semirimorchi, ecc.;
- eventuale confezionamento in colli / balle degli scarti;
- movimentazione colli / balle;
- caricamento mezzi per la spedizione dei rifiuti / materiali valorizzati;
- assistenza alle operazioni di analisi qualità sui materiali grezzi, sui semilavorati e sui prodotti finiti;
- gestione degli scarti prodotti dall'impianto consistente nel caricamento degli scarti su cassoni della Ditta e trasporto degli stessi alle destinazioni indicate da ASM.

Il corrispettivo è altresì comprensivo:

- dell'impiego di personale direttivo ed operativo;
- delle manutenzioni straordinarie fatto salvo quanto previsto all'Allegato n 5;

AZIENDA SERVIZI MUNICIPALIZZATI srl
A socio unico Comune di Molfetta
70056 Molfetta

- dei consumi di ogni tipo e servizi: oli, grassi, combustibili in genere, ecc.;
- delle verifiche periodiche di sicurezza e funzionalità previste dalla direttiva macchine e dalle norme vigenti sulla sicurezza dei mezzi di sollevamento;
- della pulizia quotidiana dell'intero impianto nonché dei locali eventualmente utilizzati come ufficio e degli spogliatoi con annessi servizi;
- delle operazioni di piccola manutenzione e controllo quotidiani;
- spese generali;
- utili d'impresa;
- ogni e qualsiasi altro onere connesso alla ottimale gestione del servizio di raccolta e di gestione dell'impianto se non espressamente escluso dal presente disciplinare.

Oltre agli oneri precedentemente contemplati, sono compresi a carico dell'Affidatario anche tutti gli oneri di cui appresso:

- 1) svolgere le attività ricevute in affidamento utilizzando prioritariamente il personale già stabilmente utilizzato, dall'appaltatore uscente (Tra.sma.r sas di Barletta), come indicato nel disciplinare di gara, ovvero dalla ASM srl, in attività dell'impianto di selezione da almeno quattro mesi, fatta salva l'autonomia delle parti (Impresa Aggiudicataria e Lavoratori) nella definizione delle condizioni da inserire nei contratti di lavoro da sottoscrivere, i quali dovranno comunque far riferimento ad un CCNL in vigore;
- 2) osservare le norme in vigore in merito all'assunzione di mano d'opera e le vigenti leggi in materia assicurativa, ed assicurare il personale a termini di legge;
- 3) attuare nei confronti dei lavoratori dipendenti condizioni normative e retributive non inferiori a quelle risultanti dai contratti collettivi di lavoro vigenti nella zona dell'esecuzione dei lavori, e ciò anche qualora la Ditta non aderisca alle associazioni stipulanti e receda da esse;
- 4) disporre che tutto il personale, proprio e degli eventuali subappaltatori sia riconoscibile attraverso l'esposizione di un cartellino di riconoscimento;
- 5) gli oneri inerenti la sicurezza di cui agli articoli specifici;
- 6) ogni e qualsiasi altro onere connesso alla gestione dell'impianto.

f) Responsabilità assunte dall'Appaltatore

Con l'affidamento del servizio l'Affidatario si assume le seguenti responsabilità e i seguenti impegni:

- la piena responsabilità degli eventuali danni che dovesse causare per colpa o dolo alle persone, agli impianti o cose di proprietà dell'ASM;
- la piena responsabilità per qualsiasi altro sinistro verso l'ASM il proprio personale e terzi – tecnicamente, civilmente e penalmente (anche in caso di furti, asportazione di materiali e infortuni di qualsiasi genere) derivante dall'operato dei propri addetti e/o subappaltatori e altre imprese terze di cui l'Affidatario abbia ad avvalersi.
- la piena responsabilità per il danno ambientale.

La Ditta comunque risponde direttamente dei danni alle persone e alle cose comunque provocati nello svolgimento delle prestazioni oggetto del presente Capitolato, restando a suo completo ed esclusivo carico qualsiasi risarcimento, senza diritto di rivalsa o di compensi da parte dell'ASM.

A tale riguardo la Ditta Affidataria è tenuta a contrarre con Compagnie assicuratrici di primaria importanza la polizza assicurativa RCT per adeguati massimali (valore dell'edificio e dell'impianto stimato, per la ricostruzione, in 3 milioni di euro) dalla quale risulti, nell'attività svolta dalla ditta, il servizio di gestione dell'impianto di valorizzazione rifiuti recuperabili in Zona Industriale Lotto C – Via degli Antichi pastifici dell'Italia meridionale - a Molfetta per conto dell'ASM e comprensiva dell'estensione ai danni causati alle cose in consegna o detenute a qualsiasi titolo per l'esecuzione dei lavori oggetto dell'attività assicurata, anche a seguito dei lavori sulle stessi eseguiti. Per quanto attiene le polizze assicurative relative ai danni da incendio del fabbricato e del contenuto (comprensivo di eventi speciali e ricorso a terzi), al danno ambientale e qualsiasi altro possibile danno derivante dallo svolgimento



AZIENDA SERVIZI MUNICIPALIZZATI srl
A socio unico Comune di Molfetta
70056 Molfetta

dell'attività di gestione, l'ASM, in luogo della stipulazione di apposite polizze da parte della ditta affidataria, si riserva di procedere direttamente alla stipula di dette polizze addebitando, nei pagamenti periodici alla ditta affidataria, il relativo rateo di premio. Tale facoltà sarà esercitata da ASM in qualsiasi momento, con un preavviso all'Affidatario di almeno 5 giorni. Per le polizze stipulate direttamente dall'Affidatario, ASM potrà chiedere in relazione al tipo di copertura, di risultarne beneficiaria diretta senza alcuna autorizzazione da parte del contraente.

Si precisa che tutte le polizze previste dal presente disciplinare dovranno essere presentate a semplice richiesta dell'ASM.

La Ditta dovrà garantire la custodia dell'edificio e degli impianti per tutto il periodo di svolgimento delle prestazioni oggetto del presente Capitolato. Qualora l'ASM rilevasse dei danni causati ai locali o agli impianti derivati da un non corretto uso delle attrezzature ed imputabili a negligenza della Ditta o del personale alle sue dipendenze o delle ditte in subaffidamento e altre imprese terze di cui l'Affidatario abbia ad avvalersi, l'ASM richiederà i danni subiti ai sensi e nei limiti stabiliti dalla legge riservandosi comunque senza necessità di ulteriori formalità preliminari, ad eccezione della contestazione, di addebitare, nei pagamenti periodici, l'ammontare dei danni causati.

g) Ulteriori oneri a carico dell'Appaltatore. Vincolo al segreto.

Oltre agli oneri imposti dal presente Capitolato e dalle disposizioni normative sono a carico dell'Appaltatore:

- la custodia delle aree assegnate, materiali e mezzi d'opera;
- le segnalazioni di spazi occupati, transiti interrotti e quant'altro possa essere pericoloso;
- l'adozione di tutti i provvedimenti e cautele, le presentazioni e le opere necessarie per garantire la vita e l'incolumità delle persone addette ai lavori e di terzi, per evitare danni ai beni pubblici e privati, per il mantenimento dello scolo delle acque;
- il rispetto dei termini di confine verso le proprietà di terzi;
- la completa responsabilità per danni a persone ed a cose, di carattere amministrativo, civile e penale;
- ogni altro onere non espressamente escluso dal presente disciplinare.

Le notizie e i dati di cui l'Appaltatore venga in possesso nell'esecuzione dei lavori oggetto del presente Capitolato, non debbono con alcuna modalità e in qualsiasi forma essere comunicate, cedute o messe comunque a disposizione di altri, salva espressa autorizzazione scritta da parte di ASM. Tali informazioni si intendono soggette a segreto d'ufficio, che dovrà essere tassativamente rispettato dall'impresa, dal suo personale e da parte di chiunque collabori alla sua attività. L'inosservanza di questa norma potrà comportare, previa contestazione dei fatti, l'applicazione delle penali ovvero, a insindacabile valutazione dell'ASM, la risoluzione del contratto per colpa dell'Appaltatore, oltre all'eventuale ricorso all'autorità giudiziaria. Nel caso che l'inadempienza derivi da responsabilità di personale dell'impresa, la ditta ha inoltre l'obbligo di allontanare immediatamente l'operatore che è venuto meno al divieto. Resta impregiudicato il diritto di ASM di adottare tutte le iniziative civili e penali che si renderanno necessarie nei confronti della Ditta affidataria e del suo personale.



AZIENDA SERVIZI MUNICIPALIZZATI srl
A socio unico Comune di Molfetta
70056 Molfetta

ALLEGATO N. 5

CONDIZIONI ECONOMICHE DELLE LAVORAZIONI.

Il Presente allegato indica gli elementi economici necessari alla formulazione dell'offerta. In particolare vengono indicati gli elementi che consentono di quantificare il "RICAVO ASM" ed i "COSTI ASM", nonché le quantità presunte di rifiuti che annualmente verranno sottoposti a selezione, al fine di determinare il "MARGINE ASM".

RICAVO ASM

Il "RICAVO ASM", come definito nell'art. 11 del Capitolato viene così quantificato in via presuntiva e non impegnativa:

IMPIANTO SELEZIONE - GARA PONTE			
RICAVO ASM	t	€/t	€
Plastica			
CIT	6.000	142,5	855.000
Multi	6.000	242,5	1.455.000
Carta – cartone			
Congiunta – selettiva	7.000	35	245.000
FMS	3.000	31,5	94.500
Extra	500	80	40.000
Vetro			
Comuni	5.000	18	90.000
Ingombranti	1.000	50	50.000
Sommano t	28.500		
Ricavi minori e diversi: €			20.500
Sommano: €			2.850.000

COSTI ASM

I "COSTI ASM", come definiti dall'art. 11 del Capitolato, sono quelli di seguito elencati:

- costo del personale impiegato nelle attività relative all'impianto, da individuarsi tra quelle svolte da ASM al momento dell'indizione della gara, escludendo quelle eventualmente assunte a proprio carico dall'Appaltatore. Verranno in ogni caso svolte da personale dell'ASM le attività precisate nell'Art. 1 e nell'Allegato n. 1. Il costo annuo delle unità che svolgono tali attività resterà obbligatoriamente a carico dell'Appaltatore. Il costo annuo di

AZIENDA SERVIZI MUNICIPALIZZATI srl
A socio unico Comune di Molfetta
70056 Molfetta

ciascuna delle unità in questione viene di seguito elencato:

- 1) Capo Area Tecnica (VIII livello Q): 80.000 €;
- 2) Responsabile della manutenzione (V livello) 69.000 €;
- 3) Manutentore specializzato (IV livello): 61.800 €;
- 4) Responsabile del piazzale (V livello): 54.500 €;
- 5) Responsabile Registri e procedure amministrative (IV livello): 49.500 €;
- 6) Impiegato Amministrativo (IV livello): 49.500 €;
- 7) Impiegato Amministrativo (IV livello): 49.500 €.

Il totale dei costi sopra elencati è pari a 413.800 €.

L'Appaltatore potrà svolgere con proprio personale le funzioni cui attualmente provvede il personale sopra elencato, con eccezione delle tre unità indicate nell'Allegato n. 1. Il costo relativo a queste ultime tre unità dovrà comunque essere coperto dal "RICA VO ASM" e resterà a carico dell'Appaltatore. Per quanto riguarda le altre quattro unità, l'Appaltatore potrà scegliere se sostenerne il costo oppure assorbirne le funzioni con proprio personale.

- i costi delle utenze riferibili direttamente all'impianto di selezione, alla luce dei dati registrati negli anni precedenti, tenendo conto dell'ultima "asta" tenuta da COREPLA vengono di seguito quantificati:

- o energia elettrica: 212.400 €/anno;
- o acqua industriale: 600 €/anno;

per un totale di 213.000 €.

- il costo relativo a servizi di trasporto riferibili direttamente all'impianto di selezione, alla luce dei dati registrati negli anni precedenti, tenendo conto dell'esito dell'ultima "asta" tenuta da COREPLA, viene quantificato come segue: 6.000 t/anno x 18 €/t = 108.000 €/anno;

- il costo per smaltimento di scarti della selezione, alla luce dei dati registrati negli anni precedenti, e tenendo conto degli attuali prezzi di mercato, viene quantificato come segue: 12.000 t/anno x 8,5% x 160 €/t = 163.200 €/anno;

- il costo per le manutenzioni straordinarie di immobili e macchine, alla luce dei dati registrati negli anni precedenti, tenendo conto delle attuali condizioni dell'impianto e delle manutenzioni straordinarie eseguite recentemente, viene quantificato in 50.000 €/anno;

- il costo per spese generali, relativi alle attività necessarie per il rinnovo delle autorizzazioni (comprese le relative consulenze, le assicurazioni e le fidejussioni), alla gestione amministrativa (fatturazione e simili), alla direzione strategica (quota parte del costo degli organi amministrativi dell'ASM e della direzione generale), quantificato sulla base dei dati registrati negli anni precedenti ed "in tondo", è pari a 50.000 €/anno;

- il costo per ammortamenti, quantificato alla luce dei dati registrati negli anni precedenti e tenendo conto delle attuali condizioni dell'impianto, viene quantificato in 100.000 €/anno.

MARGINE ASM

Il "MARGINE ASM", come definito all'art. 11 del Capitolato viene fissato in 1 € per tonnellata di rifiuto avviata a recupero. Esso viene pertanto così quantificato: 28.500 t/anno x 1 € = 28.500 €/anno.

AZIENDA SERVIZI MUNICIPALIZZATI srl
A socio unico Comune di Molfetta
70056 Molfetta

Riepilogo delle somme sopra elencate:

1) Personale:	413.800 euro;
2) Utenze:	213.000 euro;
3) Servizi di trasporto:	108.000 euro;
4) Smaltimento scarti della selezione:	163.200 euro;
5) Manutenzioni straordinarie:	50.000 euro;
6) Spese generali:	50.000 euro;
7) Ammortamenti:	100.000 euro;
8) Margine:	28.500 euro;
SOMMANO:	1.126.500 euro.

Ai fini dell'offerta da formulare valgono le seguenti precisazioni:

- a) la somma di 1.126.500 euro rappresenta il beneficio annuale massimo in favore dell'ASM, fatte salve eventuali offerte che oltre ad accollare all'Appaltatore tutti i "COSTI ASM" sopra elencati, prevedano anche una maggiorazione del "MARGINE ASM";
- b) l'Appaltatore dovrà accollarsi, a pena di esclusione, quanto meno i costi di cui ai punti n. 1, 3, 4 e 8 ("costi obbligatori") con un beneficio complessivo a favore di ASM pari a 713.500 €/anno.

Resta fermo che la gara verrà aggiudicata al concorrente che formulerà l'offerta atta a garantire, sulla base del prospetto che precede, il maggior beneficio per ASM, secondo quanto stabilito nel disciplinare di gara.



