

Oggetto: Dichiarazione di insussistenza delle cause di incompatibilità e di inconfiribilità di incarichi/cariche presso il Comune di Molfetta (D.Lgs. n. 39/2013).

La/il sottoscritta/o MICHELE CIRILLO
nata/o a BARI il 07/04/1964 residente a BARI in
Via TORREBELLA 2 CAP 70124

consapevole che in caso di dichiarazione mendace sarà punito ai sensi del Codice Penale secondo quanto prescritto dall'art. 76 del succitato D.P.R. 445/2000 e che, inoltre, qualora dal controllo effettuato emerga la non veridicità del contenuto di taluna delle dichiarazioni rese, decadrà dai benefici conseguenti al provvedimento eventualmente emanato sulla base delle dichiarazioni non veritiera (art.75 D.P.R. 445/2000),

Con riferimento all'incarico/alla carica di DIREZIONE DEI LAVORI C.A.V. ANNAMARIA BUFI
giusto atto DET. DIR. N. 8 DEL 11/01/2017

DICHIARA

- di accettare l'incarico/la carica di cui al citato provvedimento;
- che non sussistono cause di inconfiribilità all'accettazione dell'incarico/della carica de quo, ai sensi del D.Lgs. n. 39/2013;
- che non sussistono cause di incompatibilità all'accettazione dell'incarico/della carica de quo, ai sensi del D.Lgs. n. 39/2013;
- di essere informato, ai sensi dell'art. 13 del D.Lgs. n. 196/2003, che i dati personali raccolti saranno trattati, anche con strumenti informatici e che la presente dichiarazione sarà pubblicata nella sezione "Amministrazione trasparente" del sito web del Comune di Molfetta ai sensi dell'art. 20, comma 3, del D.Lgs. n. 39/2013.

Molfetta, Bari 29/06/2018



Il Dichiarante



scade il 07/04/2026

AU 6091593

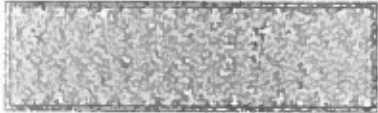

PZB... DCV ROMA

REPUBBLICA ITALIANA



COMUNE DI
BARI

CARTA D'IDENTITA'
N° AU 6091593

DI
CIRILLO
MICHELE

Cognome CIRILLO
 Nome MICHELE
 nato il 07/04/1964
 (atto n. 429 p. I s. A)
 a BARI ()
 Cittadinanza ITALIANA
 Residenza BARI
 Via S. DA TORREBELLA 2
 Stato civile CONIUGATO
 Professione _____

CONNOTATI E CONTRASSEGNI SALIENTI

Statura m. 1,78
 Capelli brizzolati
 Occhi castani
 Segni particolari _____

DIRITTI EURO 5,42



Firma del titolare
BARI 18/01/2016

L'Ufficiale di Anagrafe
 Imprints: *Isidoro A. Cirillo*
 indice sinistro





DETERMINAZIONE DIRIGENZIALE

Originale

Nr. GENERALE 8
SETTORE Settore Lavori Pubblici
NR. SETTORIALE 1 DEL 11/01/2017

OGGETTO: AFFIDAMENTO INCARICO DI DIRETTORE DEI LAVORI PER I LAVORI DI REALIZZAZIONE DI UNA STRUTTURA SOCIO ASSISTENZIALE A CICLO DIURNO PER VITTIME DI ABUSO E VIOLENZA DENOMINATA C.A.V. ANNAMARIA BUFI. AVVISO PUBBLICO N.1/2015 PER IL FINANZIAMENTO DI STRUTTURE E

Copia cartacea della presente determinazione è depositata presso l'archivio della segreteria comunale.



DETERMINAZIONE DIRIGENZIALE

OGGETTO: AFFIDAMENTO INCARICO DI DIRETTORE DEI LAVORI PER I LAVORI DI REALIZZAZIONE DI UNA STRUTTURA SOCIO ASSISTENZIALE A CICLO DIURNO PER VITTIME DI ABUSO E VIOLENZA DENOMINATA C.A.V. ANNAMARIA BUFI.

IL DIRIGENTE

VISTO:

- gli artt. 107, 163 – commi 1 e 2 e 183, comma 9, del D.Lgs. nr. 267 del 18 agosto 2000;
- l'art. 4, comma 2, D.Lgs. n. 165 del 30 marzo 2001;
- lo Statuto Comunale e il Regolamento Comunale di Contabilità;
- il vigente Regolamento sul Procedimento Amministrativo, approvato con deliberazione C.C. n. 21 del 18/11/2013;

VISTA la proposta di determinazione 12 del 11/01/2017, predisposta e trasmessa dal Responsabile del Procedimento;

RITENUTO che non sussistono motivi per discostarsi dalle risultanze dell'istruttoria condotta;

DATO ATTO, ai sensi dell'art. 6 bis della legge 7/8/1990 n. 241, che per il presente provvedimento non sussistono motivi di conflitto di interesse, neppure potenziale, per il Responsabile del Procedimento e per chi lo adotta;

D E T E R M I N A

DI APPROVARE integralmente la proposta di determinazione predisposta dal Responsabile del Procedimento nel testo di seguito riportato, facendola propria a tutti gli effetti;

DI DARE ATTO che il presente provvedimento è esecutivo dalla data di apposizione del visto da parte del Dirigente dei Servizi Finanziari ai sensi dell'art. 151 e 147 bis del D.Lgs. 18/8/2000 n. 267 come da allegato;

A T T E S T A

la regolarità tecnica dell'atto e la correttezza dell'azione amministrativa ai sensi dell'art.147-bis del D.Lgs. 18/8/2000 n. 267.

Ai fini della pubblicità e della trasparenza amministrativa, sarà pubblicata all'albo pretorio on line per 15 giorni consecutivi e, se del caso, il relativo esborso economico verrà inserito nella sezione "amministrazione trasparente" secondo le indicazioni degli artt. 26 – commi 2 e 3 – e 27 del D.Lgs. 33/2013;

IL DIRIGENTE
Arch. Lazzaro Pappagallo

IL RESPONSABILE DEL PROCEDIMENTO

(ai sensi dell'art. 6 della legge n. 241/1990)

In esito all'istruttoria procedimentale condotta e non essendogli stata conferita la delega per l'adozione del provvedimento finale

SOTTOPONE

la presente proposta di determinazione 12 del 11/01/2017 al Dirigente del Settore competente.

ATTESTA

al riguardo la regolarità del procedimento istruttorio affidatogli e che lo stesso è stato espletato nel rispetto della vigente disciplina normativa statutaria e regolamentare vigente per il Comune di Molfetta.

IL RESPONSABILE DEL PROCEDIMENTO

Arch. Lazzaro Pappagallo

IL DIRIGENTE

Premesso che:

- Con Atto Dirigenziale n. 367 del 6/8/2015 Servizio Programmazione Sociale e Integrazione Socio-Sanitaria della Regione Puglia fu approvato l'Avviso Pubblico n. 1/2015 per il finanziamento di strutture e interventi sociali e sociosanitari per soggetti beneficiari pubblici, finanziato dalle risorse FSC 2007/20013 – Asse III – Azione 3.4.1 – assegnate all'APQ "Benessere e salute" per la selezione dei progetti di investimento dei Comuni ed altri Enti pubblici;
- Con deliberazione della Giunta Comunale n. 163 del 27.06.2014 fu approvato lo Studio di fattibilità per il Centro Civico e Antiviolenza in piazza R. Luxemburg, redatto dagli uffici tecnici comunali del Settore LL.PP. ai sensi dell'art. 90, comma 1, lett. b del D.lgs. 163/2006 e ss.mm.ii. e secondo quanto disciplinato dall'art. 14 del DPR n. 207/2010;
- Con Determinazione Dirigenziale n. 98 del 17.04.2015, gen. 438, fu affidato l'incarico di progettazione esecutiva all'arch. Michele Cirillo, la direzione lavori misure e contabilità all'arch. Domenico Lunanova e il coordinamento della sicurezza in fase di progettazione ed esecuzione all'ing. Sabino Ciciriello, liberi professionisti;
- Con Determinazione Dirigenziale n. 246 del 10.09.2015, gen. 1007, fu affidato l'incarico per l'elaborazione della relazione geologica, geotecnica e modellazione sismica al dott. geol. Alessio Spagnoletta;
- Con Deliberazione della Giunta Comunale n. 276 del 25 novembre 2015 fu approvato il progetto definitivo-esecutivo dei lavori di realizzazione della "struttura socio assistenziale a ciclo diurno per vittime di abuso e violenza" in Piazza Rosa Luxemburg di Molfetta, redatto dai liberi professionisti arch. Michele Cirillo, arch. Domenico Lunanova, ing. Sabino Ciciriello, dott. geol. Alessio Spagnoletta, composto di elaborati tecnici economici e grafici, e fu approvato il quadro economico di progetto avente importo complessivo pari € 598.252,25.
- Il progetto di che trattasi, attraverso l'ambito territoriale Molfetta-Giovinazzo fu candidato al finanziamento regionale di cui all'Avviso Pubblico n. 1/2015 per strutture e interventi sociali e sociosanitari, a valere sulle risorse di cui all'APQ "Benessere e Salute" – FSC 2007-2013 (Del. CIPE n. 72-92/2012) – Asse III – Azione 3.4.1;
- Con Atto dirigenziale n. 738 del 29.12.2015 la Regione Puglia ammise a finanziamento il Progetto "struttura socio assistenziale a ciclo diurno per vittime di abuso e violenza denominata C.A.V. Rosa Luxemburg", ad esito della valutazione effettuata dalla Commissione giudicatrice;
- Il 12 aprile 2016 fu sottoscritto il disciplinare per la realizzazione dell'intervento cantierabile che regola i rapporti tra la Regione Puglia e il Comune di Molfetta;

- con Deliberazione della Giunta Comunale n. 135 del 19.05.2016 fu intitolato il Centro Antiviolenza di Piazza R. Luxemburg, da realizzarsi, ad Annamaria Bufi;
- Con Determinazione Dirigenziale del Settore Lavori Pubblici del Comune di Molfetta n. 183 del 27.07.2016, n. gen. 617, fu approvata il Bando di gara, con relativa modulistica, disponendo di indire, ai sensi dell'art. 60 del D.Lgs. n. 50/2016, la gara di appalto mediante procedura aperta, da esperirsi in modalità telematica sulla piattaforma EmPULIA e con il criterio dell'offerta economicamente più vantaggiosa, ai sensi dell'art. 95, co. 2 del D.Lgs. n. 50/2016, per un importo complessivo dell'appalto di € 398.213,34 oltre IVA, di cui l'importo dei lavori a base di gara ammonta ad € 381.065,40 oltre IVA;
- Con Determinazione n. 8 del 26/09/2016, n. gen. 1423, dell'Ufficio Comune della Centrale Unica di Committenza tra i Comuni di Bitonto, Corato, Giovinazzo, Ruvo di Puglia e Molfetta, giusta convenzione Rep. n. 2854 del 15.02.2016, si dava corso agli ulteriori adempimenti procedurali di competenza di questa CUC per l'espletamento della procedura di gara e fu indetta, per conto del Comune di Molfetta, ai sensi dell'art. 60 del D.Lgs. n. 50/2016, la gara di appalto mediante procedura di gara aperta;
- in data 28.09.2016 fu pubblicato il predetto Bando di gara sul Servizio Contratti Pubblici del MIT, all'Albo pretorio e sul sito internet – sezione Amministrazione Trasparente - del Comune di Molfetta e sulla piattaforma telematica EmPulia, fissando il termine ultimo per la presentazione delle offerte per le ore 12:00 del 4 novembre 2016 e la data della prima seduta di gara per il giorno 8.11.2016 alle ore 9:30;
- Con Determinazione Dirigenziale n. 360 del 29.12.2016, n. gen. 1183, è stata pronunciata l'aggiudicazione definitiva della gara a favore della ditta So.Ge.AP. S.r.l. da Giovinazzo (BA), P.IVA. 07052410722, avendo totalizzato il punteggio complessivo di 77,55 punti (68,85 punti per l'offerta tecnica e 8,70 punti per l'offerta economica), offerente il ribasso percentuale del 17,397 % sull'importo a base di gara;

Considerato che con nota prot. 72759 del 30.12.2016 l'arch. Domenico Lunanova comunicava di rinunciare all'incarico di Direttore dei lavori misure e contabilità conferitogli con Determinazione Dirigenziale Settore LL.PP. n. 98 del 17.04.2015, n. gen. 438, per sopraggiunti impegni di carattere professionale.

Dato atto che è indispensabile prima dell'inizio dei lavori nominare un tecnico che assume l'incarico di direzione dei lavori misure e contabilità del progetto in questione alle stesse condizioni del precedente affidamento.

Dato atto che non vi è allo stato personale tecnico disponibile all'assunzione dell'incarico di DD.LL. del progetto in questione atteso i numerosi ed ulteriori impegni richiesti da altri progetti pubblici in corso di realizzazione.

Letto l'art. 24, comma 1, lett. d) del D.lgs. 50/2016 e ritenuto di individuare quale Direttore dei Lavori l'arch. Cirillo Michele, libero professionista, con sede in Bari, iscritto all'albo degli Architetti della Provincia di Bari al n. 1306, già progettista dell'intervento in parola, in possesso di requisiti di adeguata professionalità e competenza in relazione ai lavori.

Rilevato che il compenso per l'espletamento dell'incarico professionale di direzione dei lavori misure e contabilità resta invariato e alle stesse condizioni del precedente affidamento vale a dire € 17.011,00 oltre IVA e contributi previdenziali, per complessivi € 21.583,56.

Considerato che l'opera infrastrutturale di cui al presente provvedimento è finanziato dalla Regione Puglia con risorse FSC 2007/20013 – Asse III – Azione 3.4.1 – assegnate all'APQ "Benessere e salute".

➤ Visto il Decreto Legislativo n° 50 del 18/04/2016

- Visto il Decreto Legislativo n° 163 del 12/04/2006 e ss.mm.ii.;
- Visto il D.P.R. 207 del 5 ottobre 2010 e ss.mm.ii.;
- visto lo Statuto Comunale;
- visto il Regolamento Comunale dei Contratti;
- Visto, il Testo Unico delle leggi sull'ordinamento degli Enti Locali, approvato con D.L.vo n. 267 del 18.08.2000;
- accertata la competenza all'adozione del presente provvedimento, ai sensi degli artt. 107 e 192 del T.U.EE.LL. del D.L.vo n. 267/2000;

DETERMINA

per quanto contenuto in premessa, che qui si intende integralmente richiamato, di

1. prendere atto della rinuncia dell'arch. Domenico Lunanova all'incarico di direttore dei lavori, giusta nota prot. 72759 del 30.12.2016;
2. affidare ai sensi dell'art. 31, comma 8 del D.lgs. 50/2016 all'arch. Michele Cirillo, libero professionista, con sede in Bari, iscritto all'albo degli Architetti della Provincia di Bari al n. 1306, per le motivazioni esposte in narrativa, l'attività di Direzione dei Lavori di realizzazione di una "struttura socio assistenziale a ciclo diurno per vittime di abuso e violenza" denominata C.A.V. Annamaria Bufi;
3. dare atto che l'importo complessivo per l'espletamento dell'incarico professionale di direzione dei lavori misure e contabilità resta invariato e alle stesse condizioni del precedente affidamento deliberato a favore dell'arch. dimissionario Domenico Lunanova, vale a dire € 17.011,00 oltre IVA e contributi previdenziali, per complessivi € 21.583,56;
4. dare atto che la somma di € 21.583,56 risulta già impegnata al capitolo 52950 del Bilancio 2015 impegno contabile 1447/0, giusta determinazione dirigenziale Settore LL.PP. n. 98 del 17.04.2015, n. gen. 438;
5. Dare atto che ai fini della tracciabilità dei flussi finanziari resta confermato il CIG ZE61617D91 attribuito alla presente procedura, provvedendo a modificare esclusivamente il beneficiario;
6. Confermare Responsabile del Procedimento l'arch. Lazzaro Pappagallo;
7. Dare atto che si procederà alla sottoscrizione digitale del presente atto da parte del professionista incaricato e del Dirigente LL.PP. ai sensi dell'art. 32 co. 14 del D.lgs. 50/2016, demandando all'U.O. Contratti la conservazione digitale dell'atto sottoscritto.

La presente Determinazione non contiene dati personali ai sensi del D.lgs. 30/6/2003 n. 196 "Codice in materia di protezione dati personali".

Il presente documento è sottoscritto con firma digitale - ai sensi degli art. 23, 25 DPR 445/2000 e art. 20 e 21 D.lgs 82/2005 da:

Lazzaro Pappagallo;1;3662254



Pareri

Comune di Molfetta

Estremi della Proposta

Proposta Nr. 2017 / 12

Settore Proponente: **Settore Lavori Pubblici**

Ufficio Proponente: **Acquisti e Appalti**

Oggetto: **AFFIDAMENTO INCARICO DI DIRETTORE DEI LAVORI PER I LAVORI DI REALIZZAZIONE DI UNA STRUTTURA SOCIO ASSISTENZIALE A CICLO DIURNO PER VITTIME DI ABUSO E VIOLENZA DENOMINATA C.A.V. ANNAMARIA BUFI. AVVISO PUBBLICO N.1/2015 PER IL FINANZIAMENTO DI STRUTTURE E**

Nr. adozione settore: 1

Nr. adozione generale: 8

Data adozione: 11/01/2017

Visto contabile

In ordine alla regolarità contabile della presente determinazione, ai sensi dell'art. 151, comma 4 ed art. 147 bis T.U.EE.LL., si esprime parere **FAVOREVOLE**.

Sintesi parere: **FAVOREVOLE**

Data 24/01/2017

Responsabile del Servizio Finanziario

Dott. Giuseppe Lopopolo

Il presente documento è sottoscritto con firma digitale - ai sensi degli art. 23, 25 DPR 445/2000 e art. 20 e 21 D.lgs 82/2005 da:

Giuseppe Francesco Lopopolo;1;3039988

MICHELE CIRILLO
ARCHITETTO

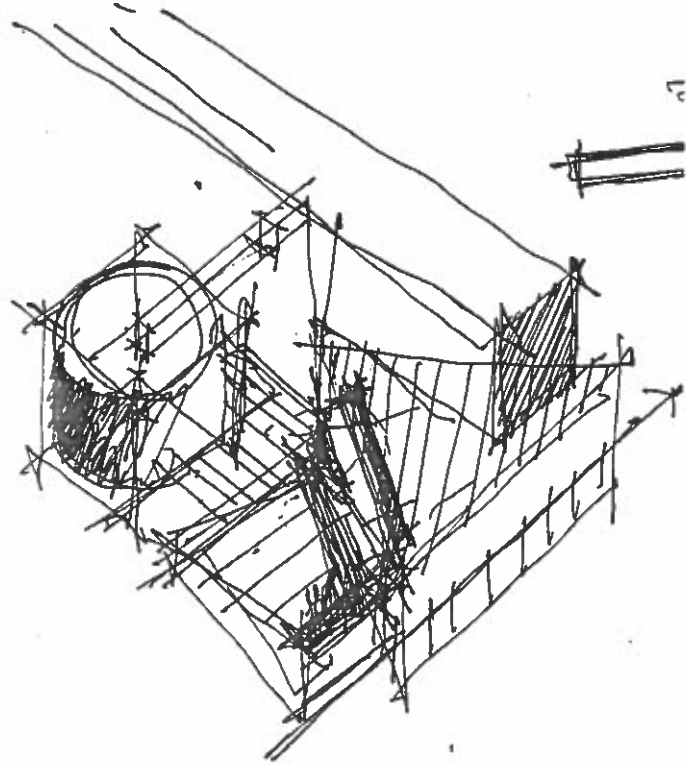

Curriculum vitae e professionale

2018/1

a. Dati anagrafici	Nome	Arch. Michele Cirillo
	nato a	Bari
	il	07 04 1964
	cittadinanza	Italiana
	C.F.	CRL MHL 64D07 A662F
	P. IVA	04700770722
	residenza	Via Torrebella 2, 70124 BaRI
	studio professionale	Studio Cirillo Via Bitritto 114/bis 70124 Bari
	Tel	080 5061898
	Fax	080 2170075
	web	www.studiocirillo.com
email	mc@studiocirillo.com	
b. Titoli di studio	1983	Diploma di Maturità Scientifica, Liceo Scientifico Gaetano Salvemini, Bari
	05.04.1993	Laurea in Architettura, Istituto Universitario di Architettura di Venezia (IUAV) con la tesi "Bari: architettura e piano per la città-porto", relatore Prof. Arch. Gianugo Polesello, votazione 110/110 con lode.
c. Abilitazioni professionali	1994	Abilitazione all'esercizio professionale
	1995	Iscrizione all'Ordine degli Architetti, Paesaggisti, Pianificatori e Conservatori della Provincia di Bari al n. 1036 dal 08.02.1995
d. Ruolo nella società o nello studio	1990 - 1995	Socio della società di servizi informatici per la progettazione e l'urbanistica Archilab Sri
	1984 - 2011	Libero professionista e progettista responsabile per gli interventi di progettazione urbana ed architettonica, di pianificazione territoriale ed infrastrutturale, di analisi di sostenibilità urbanistica ed ambientale.
	2007 - 2011	Socio accomandatario e legale responsabile della società di progettazione Studio Cirillo Sas
e. Premi e riconoscimenti	1995	Concorso di progettazione per il recupero del Palazzo Stella e degli spazi accessori, bandito dal Comune di Toritto <i>Primo classificato</i>
	2000	Concorso di progettazione Nuove Chiese, Conferenza Episcopale Italiana, <i>Terzo classificato</i>
	2002	Concorso di Progettazione per la nuova sede della scuola media "Anna de Renzio, Comune di Bitonto, 2002 <i>Terzo classificato</i>

f. Pubblicazioni, studi e ricerche	2004-2007	Ricerche Partecipazione alla ricerca "Bari. Nuova scala e nuova immagine della città". Modello urbano, innovazione tecnologica e fattibilità delle opere infrastrutturali" a cura del Politecnico di Milano con il supporto dell'Associazione degli Industriali della Provincia di Bari.
		Pubblicazioni <ul style="list-style-type: none"> • <i>Quartieri, utopie, metropolitane. Il nuovo collegamento metropolitano per il S. Paolo a Bari</i>, Inforum n. 5, Marzo 2000, TLA Editrice, Ferrara • <i>Bari, una metropoli in viaggio</i>, in Bari Studi per la Metropoli, AA.VV. a cura di Antonella Contin, Alinea 2005 • <i>Dalla progettazione integrata territoriale alla pianificazione strategica: il ruolo delle aree urbane</i>, in AA.VV. Pianificazione strategica e aggregazioni sovracomunali: un banco di prova per città e territori, Progetto PIT-Agora (PON ATAS 2000-2006), Dipartimento della Funzione Pubblica • <i>Lo stucco nel Mezzogiorno tra le origini e il Rinascimento</i>, in Stefano Milillo (a cura di), <i>Cultura e società a Bitonto e in Puglia nell'età del Rinascimento</i>, (Francesco Amendolagine, Arch. Michele Cirillo) in Atti del VI Convegno Nazionale, Congedo Editore, 2009, tomo II, pp. 383-401. • <i>Alice nei Piani di Zona: una sperimentazione di approccio integrato nelle pianificazioni urbane</i>, con Patrizia Marzo, in Archivio di Studi Urbani e Regionale n. 99/2010, Franco Angeli.
	1998	Organizzazione e coordinamento del seminario "Progetto architettonico e progetto finanziario", promosso dall' Ordine degli Architetti della Provincia di Bari.
	2000	Organizzazione e coordinamento del seminario "Dal progetto nel paesaggio al progetto per il paesaggio", promosso dall' Ordine degli Architetti della Provincia di Bari
	2001	Organizzazione e coordinamento della tavola rotonda "Territorio Design" promosso dall' Ordine degli Architetti della Provincia di Bari
	2005	Organizzazione, coordinamento e introduzione del Convegno "Dai Progetti Integrati alla Pianificazione Strategica: il ruolo delle aree urbane" in collaborazione con Cresme Ricerche Spa e l'Associazione degli Industriali della Provincia di Bari, Associazione degli Industriali della Provincia di Bari

	2006	<p>Organizzazione e partecipazione al Seminario "Bari: studi per la metropoli / work in progress", in collaborazione con il Politecnico di Milano e l'Associazione degli Industriali della Provincia di Bari, Pinacoteca Provinciale De Gemmis, Bari</p> <p><i>Dalla convergenza alla rete. L'evoluzione delle infrastrutture metropolitane</i> – Intervento nell'ambito del seminario Bari: studi per la metropoli / work in progress (v. sopra)</p> <p><i>Strategie razionali di pianificazione e competitività territoriale: la ricerca della sostenibilità</i> – Intervento nell'ambito del seminario "Valutazioni immobiliari tra standard e realtà operativa" Fiera del Levante, Bari 16 settembre 2006, a cura di Confindustria Bari</p>
	2007	<p><i>Nuovi scenari di competitività per la Regione Urbana di Bari</i>, intervento nell'ambito del seminario "Osservatorio Permanente della Regione Urbana di Bari" Fiera del Levante e Biblioteca Provinciale di S. Teresa dei Maschi, Bari 13 settembre 2007, a cura di Confindustria Bari e Politecnico di Milano.</p>
g. Ruoli professionali assunti	1994 - 2011	Libero professionista
	2004 - 2006	Consulente del Cresme Ricerche SpA per il supporto alla fase attuativa dei Progetti Integrati Territoriali (PIT) nell'ambito del progetto PIT-Agora finanziato dal PON (ATAS) del Dipartimento Politiche di Sviluppo della Presidenza del Consiglio e della programmazione regionale POR 2000-2006, in qualità di coordinatore regionale.
	2007 - 2014	Consulente della Regione Puglia (tramite Innovapuglia SpA) nell'ambito della Taskforce regionale Aree Vaste, per il supporto alla Pianificazione Strategica della programmazione regionale 2007-2013 a valere sui fondi nazionali e comunitari
	2015	Consulente della Regione Puglia – Servizio Beni Culturali nell'ambito della Assistenza Tecnica Regionale sul Programma POIN Beni Culturali a valere sul P.O. Fesr 2007-2013.

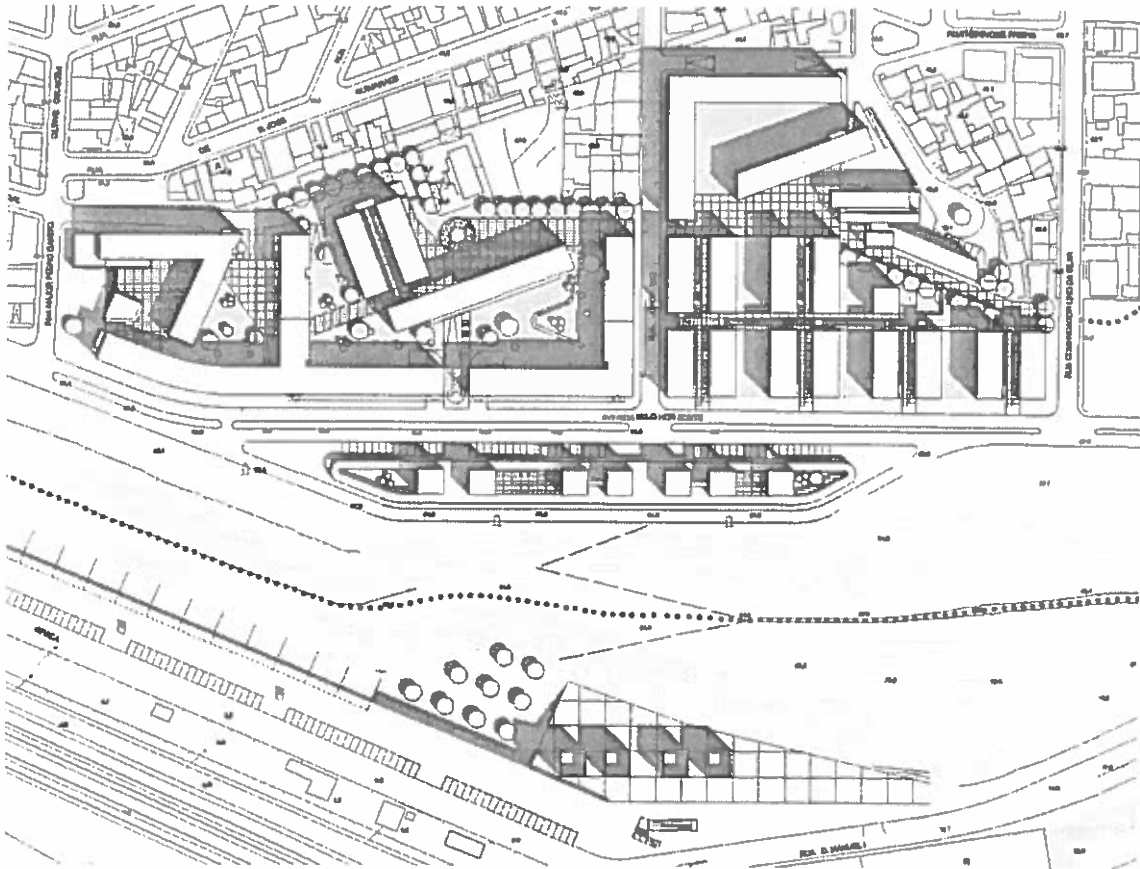

European 2002 - Progetto di concorso per il quartiere S. Nicolaus a Setubal (Portogallo)

Bari 1999-2008 – Metropolitana Bari Centrale – Quartiere S.Paolo / Fermata S. Gabriele

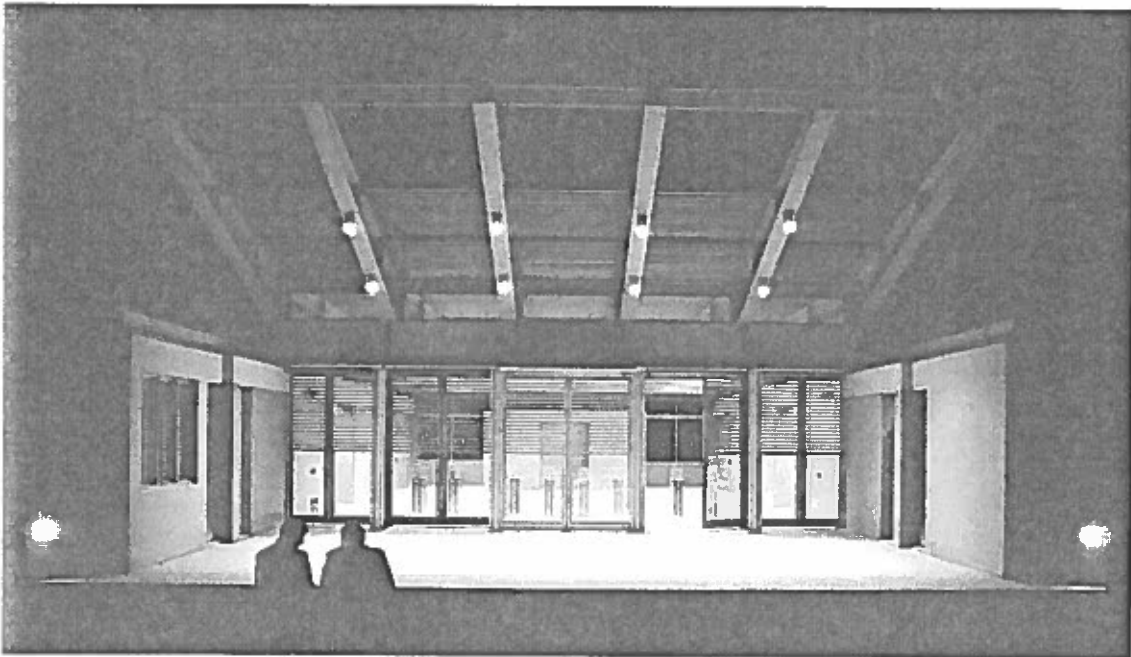

Incarichi e servizi svolti

Architettura, urbanistica, ambiente e paesaggio

Anno	Committente	Oggetto	Ruolo	Gruppo di lavoro
2001	Comune di Piana degli Albanesi / Patto territoriale Alto Belice Corleonese	Studio di fattibilità per un programma di azioni ed interventi nel turismo attraverso la tutela dei beni culturali nell'area del PIT dell'Alto Belice Corleonese	Consulente	EuroteknoS Srl (mandataria) Arch. Michele Cirillo, Dott. Maurizio D'Amato
2001	Università degli Studi di Bari, Piazza Umberto I, 70121 Bari	Studio di fattibilità per la "Ottimizzazione degli spazi attrezzati del campus e potenziamento strutturale degli Istituti Biologici" nel Campus Universitario di Via Amendola, Bari	Professionista incaricato	Tecnopolis Novus Ortus (mandataria), Consorzio Di Gamma, Uning Srl, Campus Virtuale, Arch. Michele Cirillo
2002	Ferrovie Appulo Lucane - Fal Srl, Corso Italia, 6 - Bari 70100	Progetto preliminare di un passante ferroviario esterno per la linea Bari-Taranto (RFI) nel territorio del Comune di Modugno/BA	Professionista incaricato	Arch. Beniamino Cirillo, Arch. Michele Cirillo, Arch. Roberto Telesforo, Arch. Antonio Telesforo
2003	Consorzio Bari2 Srl c/o Salvatore Matarrese Spa, V.le Japigia, 145 - 70126 Bari	Piano Particolareggiato di iniziativa privata per la realizzazione di un insediamento residenziale in zona di espansione del Comune di Bari e progetto preliminare di un sistema di attrezzature per l'amministrazione giudiziaria	Professionista incaricato	Arch. Michele Cirillo Arch. Roberto Telesforo
2003	Ferrottramviaria Engineering Spa, P.zza G. Winkelmann, 12 - Roma 0016	Collegamento ferroviario metropolitano Quartiere S. Paolo-Stazione Centrale. Lavori di completamento dell'architettura e delle finiture delle fermate Cittadella, San Gabriele ed Ospedale.	Professionista incaricato	Arch. Beniamino Cirillo, Arch. Michele Cirillo,
2003	Ferrovie Appulo Lucane - Fal Srl, Corso Italia, 6 -Bari 70100	Assistenza alla elaborazione del Piano Generale di sviluppo della Rete ferroviaria FAL nella Regione Puglia.	Professionista incaricato	UT FAL Srl, Direzione Esercizio, Arch. Michele Cirillo
2003	Comune di Lecce, Via Rubichi 1 - 73100 Lecce	Progetto preliminare di gara per il Piano particolareggiato dell'area ex 167 della Via di S. Cataldo "TRAX ROAD"	Professionista Concorrente	Arch. Beniamino Cirillo, Arch. Michele Cirillo, Ing. Alberto De Nucci, Arch. Marina de Marco, Ing. Vito Bellomo, Ing. Francesco Caporale, Ing. Franco Gallo
2004	Cersnet Srl - Associazione degli	Studio di fattibilità per la utilizzazione dei finanziamenti	Professionista incaricato	Cersnet Srl, Arch. Beniamino Cirillo,

Anno	Committente	Oggetto	Ruolo	Gruppo di lavoro
	<i>Industriali della Provincia di Bari, Via Tridente 22, 70125 Bari</i>	della Misura 5.1 del POR Puglia 2000-2006 nelle "aree "bersaglio" dei quartieri S. Paolo, Carbonara, Ceglie e Loseto.		<i>Arch. Arch. Michele Cirillo, Arch. Roberto Telesforo</i>
2004	<i>Ferrovie Appulo Lucane - Fal Srl, Corso Italia, 6 -Bari 70100</i>	Progetto preliminare del nuovo tracciato della linea ferroviaria Bari-Bitritto nella tratta tra S. Andrea e Bari C.le	Professionista incaricato	<i>Arch. Beniamino Cirillo, Arch. Michele Cirillo, Arch. Roberto Telesforo</i>
2004	<i>Ferrovie Appulo Lucane - Fal Srl, Corso Italia, 6 - Bari 70100</i>	Progetto preliminare di interrimento e raddoppio della linea ferroviaria Bari-Matera tra S. Andrea e Bari Centrale	Professionista incaricato	<i>Arch. Beniamino Cirillo, Arch. Michele Cirillo, Arch. Roberto Telesforo</i>
2004	<i>Ferrottramviaria Engineering Spa, P.zza G. Winckelmann, 12 - Roma 00162</i>	Collegamento ferroviario metropolitano Bari Centrale - Aeroporto. Progetto esecutivo delle fermate Europa ed Aerostazione.	Professionista incaricato	<i>Beniamino Cirillo, Arch. Michele Cirillo</i>
2004	<i>Ferrovie Appulo Lucane - Fal Srl, Corso Italia, 6 - Bari 70100</i>	Proposta preliminare di riconfigurazione urbanistica e ferroviaria dell'area di Bari Centrale nell'ambito del programma di sviluppo del "Nodo di Bari".	Professionista incaricato	<i>Beniamino Cirillo, Arch. Michele Cirillo, Roberto Telesforo, Antonio Telesforo</i>
2005	<i>Ferrovie Appulo Lucane - Fal Srl, Corso Italia, 6 - Bari 70100</i>	Studio di prefattibilità per il completamento, il raddoppio e la trasformazione a carattere metropolitano della linea ferroviaria Bari-Bitritto tra Bitritto e Bari Centrale.	Professionista incaricato	<i>Beniamino Cirillo, Arch. Michele Cirillo, Roberto Telesforo, Antonio Telesforo</i>
2005	<i>C.R.I Consorzio Rete d'Impresa, Via Bainsizza 25, Altamura /BA 70022</i>	Studio di fattibilità per un centro intermodale e Piattaforma Logistica di II livello a servizio dell'autotrasporto e delle attività produttive nell'area dell'Alta Murgia in agro di Altamura (BA)	Professionista incaricato	<i>Beniamino Cirillo Arch. Michele Cirillo Roberto Telesforo Donato Mininni</i>
2005	<i>Ferrovie Appulo Lucane - Fal Srl, Corso Italia, 6 - Bari 70100</i>	Proposta preliminare di Piano Particolareggiato per l'utilizzazione delle aree del deposito ferroviario di Via Delle Murge in Bari.	Professionista incaricato	<i>Beniamino Cirillo, Arch. Michele Cirillo, Roberto Telesforo, Antonio Telesforo</i>
2006	<i>Ferrottramviaria Engineering Spa, P.zza G. Winckelmann, 12 - Roma 00162</i>	Nodo di scambio intermodale e polifunzionale (parcheggio di scambio) in corrispondenza della stazione ferroviaria Lamasinata in Bari	Professionista incaricato	<i>Beniamino Cirillo, Arch. Michele Cirillo, Roberto Telesforo, Ferrotramviaria Engineering Spa</i>
2000 2006	<i>Comune di Bitritto</i>	Piano Regolatore Generale del Comune di Bitritto (Bari)	Collaboratore	<i>Beniamino Cirillo, Raffaele Gorjux, Arch. Michele Cirillo</i>

Anno	Committente	Oggetto	Ruolo	Gruppo di lavoro
2006	<i>Ferrotramviaria Engineering Spa, P.zza G. Winckelmann, 12 - Roma 00162</i>	Progetto preliminare, definitivo ed esecutivo di nuove rotoatorie stradali e di un asse ciclopedonale attrezzato tra V.le Europa, Via Tramonte e Via Cacudi nel quartiere S. Paolo di Bari	Professionista incaricato	<i>Ferrotramviaria Engineerign Spa, Beniamino Cirillo, Arch. Michele Cirillo, Infraterr Srl</i>
2005 2006	<i>Imprese Varie</i>	Piano di lottizzazione in adiacenza al "Tondo di Carbonara", in aree a destinazione terziario direzionale nel Comune di Bari	Professionista incaricato	<i>Beniamino Cirillo Arch. Michele Cirillo</i>
2004 2005 2006	<i>Cresme Ricerche SpA, via Fogliano 15 - 00198 Roma</i>	Coordinamento regionale per la Puglia del Progetto PIT-AGORA (PON ATAS). Azioni di accompagnamento ed assistenza tecnica per le Pubbliche Amministrazioni della Regione Puglia per l'attuazione dei Progetti Integrati Territoriali	Professionista incaricato	<i>Cresme Ricerche Spa, Eures, Deloitte, Università Bocconi + vari</i>
2006	<i>Ferrotramviaria Engineering Spa, P.zza G. Winckelmann, 12 - Roma 00162</i>	Progetto preliminare, definitivo ed Ristrutturazione generale della fermata Quintino Sella a Bari sulla linea Bari - Barletta (Ferrotramviaria SpA) con abbattimento delle barriere architettoniche	Professionista incaricato	<i>Ferrotramviaria Engineerign Spa, Beniamino Cirillo Arch. Michele Cirillo</i>
2006	<i>Ipa Sud, Via Trani 23970051 Barletta</i>	Progetto preliminare di un Centro Servizi con attrezzature commerciali e terziarie, servizi scolastici, parcheggi e verde nel Comune di Bisceglie per la costituzione di una Società di Trasformazione Urbana.	Professionista incaricato	<i>Beniamino Cirillo, Arch. Michele Cirillo Alberto De Nucci</i>
2008	<i>Cersset Srl - Associazione degli Industriali della Provincia di Bari, Via Tridente 22, 70125 Bari</i>	Consulenza in merito al rafforzamento partenariale di Confindustria nell'ambito del Piano Strategico di Bari - Bari 2015	Consulente incaricato	<i>Arch. Michele Cirillo</i>
2008 2009 2010 2011	<i>InnovaPuglia S.p.A., Via Falcone e Borsellino 2,7015 Bari</i>	Componente della Taskforce regionale Aree Vaste per il supporto alla Pianificazione Strategica di Area Vasta nella programmazione 2007-2013	Consulente incaricato	<i>Arch. Michele Cirillo</i>
2009	<i>Comune di Bari, Ripartizione Edilizia Pubblica e LLPP, Via Giulio Petroni 103, 70124 Bari</i>	Concorso internazionale di progettazione "Riqualificazione del fronte-mare di S.Girolamo - Fesca"	Professionista invitato	<i>Studio Cecchetto Srl Arch. Daniel Zarza Balluguera, Ing. Girolamo Gentile, Studio Cirillo Sas, Studio Vitone Associati, Ingegneria & Servizi Srl, Sitea Srl</i>

Anno	Committente	Oggetto	Ruolo	Gruppo di lavoro
2009	Comune di Taranto, servizio Appalti e Contratti, Via Plinio 75, 74100 Taranto	Progetto definitivo per la riqualificazione urbana delle aree 1, 2 e 4 nell'ambito del sottoprogetto 4 inserito nell'APQ tra Regione Puglia e Comune di Taranto per il recupero e il risanamento del rione Tamburi a Taranto	Professionista incaricato	DAM Ricerche e Progetti SpA, Studio Cirillo Sas, Studio Silva Srl, Techin Srl, Arch. Laura Rubino
2009 2010	Comune di Gioia del Colle, Piazza Margherita 10, 70023 Gioia del Colle (BA)	Intervento di potenziamento dei collegamenti pedonali e viabilistici a scavalco del fascio ferroviario Bari-Taranto nel centro urbano di Gioia del Colle.	Professionista incaricato	Arch. Michele Cirillo
2009 2010	Consorzio Bari di Levante,	Progetto di Piano di Lottizzazione delle maglie 50 e 51 del PRGC di Bari	Professionista incaricato	MBM Arquitectes S.L., Studio Cirillo Sas, Studio Sylos Labini Ingegneri Associati
2010	ATI - Intini Angelo Srl mandataria, Via Zona Industriale 70015 Noci (BA)	Progetto delle varianti migliorative per il completamento della ferrovia locale Bari-Bitritto	Professionista incaricato	Arch. Michele Cirillo Arch. Beniamino Cirillo Ferrotramviaria Engineering SpA Ing. Nicola Liuzzi Ing. Vittoriano Bruno
2010	Associazione Focus Europe, Via Pietro Cuppari 69, 56124 Pisa	Consulenza per la realizzazione della "Contabilità Ambientale" per l'Unione dei Comuni della Presila nella Provincia di Cosenza.	Professionista incaricato	Focus Europe Studio Cirillo Sas Ing. Angela Martino
2010	Comune di Bitritto, Piazza Leone 14, 70020, Bitritto	Studio di fattibilità per lo sviluppo di una rete ciclabile urbana del Comune di Bitritto e progetto preliminare di un tratto pilota	Professionista incaricato	Arch. Michele Cirillo
2010	Ferrotramviaria Spa, P.zza G. Winckelmann, 12 - Roma 00162	Progetto di una nuova pensilina a protezione della biglietteria per la nuova stazione di Bitonto sulla linea Bari - Barletta.	Professionista incaricato	Studio Cirillo Sas, Arch. Beniamino Cirillo, Arch. Michele Cirillo, Ing. Riccardo Lopetuso
2010	Agester Srl, Corso Vittorio Emanuele II, 185, 70122 Bari	Consulenza in merito alla redazione di una proposta di Documento Programmatico di Rigenerazione Urbana / Territoriale del "Parco della Salute" nei Monti Dauni (FG)	Professionista incaricato	Arch. Michele Cirillo
2011	Privati	Demolizione e ricostruzione di fabbricato per civile abitazione, e realizzazione di unità residenziale bifamiliare in Bitritto (BA)	Professionista incaricato	Arch. Beniamino Cirillo, Arch. Michele Cirillo, Ing. Riccardo Lopetuso

Anno	Committente	Oggetto	Ruolo	Gruppo di lavoro
2011	Comune di Castelnuovo della Daunia, Piazza municipio 1, 71034 (FG)	Sistema di segnaletica, cartellonistica e velostazioni nei comuni di Volturino, Motta Montecorvino, Casalnuovo Monterotaro, Castelnuovo della Daunia nell'ambito del programma di sviluppo territoriale del Parco della Salute	Professionista incaricato	Arch. Michele Cirillo capogruppo, Ing. Paola Pepe; arch. Marianna Marziliano
2011	Italiana Costruzioni SpA mandataria, Via A Stoppani 15, Roma	Progetto delle varianti migliorative per la gara di progettazione esecutiva e realizzazione dei lavori per il prolungamento della linea metropolitana Bari Centrale – Quartiere S. Paolo (Bari)	Professionista incaricato	Acquatecno SpA, mandataria, Arch. Michele Cirillo
2011	Comune di Andria, Piazza Umperto I, Andria 76123, BT	Realizzazione di un'area mercatale polifunzionale e connesse strutture in via Bisceglie. Progetto Preliminare e progetto definitivo (primo stralcio)	Professionista incaricato	Dam Ricerche e progetti SpA, Arch. Laura Rubino, Arch. Michele Cirillo, Dott. Pietro Pepe
2011	Comune di Gioia del Colle, Piazza Margherita 10, 70023 Gioia del Colle (BA)	Assistenza tecnica e supporto al RUP per la partecipazione alla candidatura del Comune di Gioia del Colle alla procedura negoziata per il finanziamento di interventi nell'ambito dell'Asse VII linea 7.1 P.O. Fesr 2007-2013 di cui alla DGR n. 743/2011.	Professionista incaricato	Arch. Michele Cirillo
2012	Chemtex Italia S.p.A., Strada Ribrocca n.11 15057 Tortona (AL)	Costruzione di un impianto dimostrativo industriale per la produzione BTX da materie prime rinnovabili e creazione di un Centro di Ricerca industriale e Sviluppo Sperimentale. Relazione di fattibilità ambientale	Professionista incaricato	Arch. Michele Cirillo
2012 2013	Zootecnica Meridionale Srl Via Roma 17, Bitritto	Realizzazione di un impianto di allevamento per 800 bovini in agro di Bitritto. Progetto preliminare, definitivo, esecutivo e direzione lavori	Professionista incaricato	Arch. Michele Cirillo Beniamino Cirillo Studio Cirillo Sas
2012 2015	Comune di Bari, Corso V. Emanuele 84, 70122 Bari	Realizzazione di un parcheggio di scambio gomma-gomma e gomma-ferro in corrispondenza della stazione ferroviaria Fesca - S.Girolamo. Progetto Preliminare	Professionista incaricato	Arch. Michele Cirillo
2013	Ferrottramviaria Engineering Spa, P.zza G.	Relazione paesaggistica nell'ambito del progetto di potenziamento della viabilità di	Professionista incaricato	Arch. Michele Cirillo

Anno	Committente	Oggetto	Ruolo	Gruppo di lavoro
	<i>Winckelmann, 12 - Roma 00162</i>	accesso e di realizzazione di un parcheggio a servizio della fermata ferroviaria di Enzitetto		
2014	<i>Comune di Gioia del Colle, Piazza Margherita 10, 70023 Gioia del Colle (BA)</i>	Progetto di variante del sottopassaggio pedonale nell'ambito dell'intervento per la realizzazione di un parcheggio di scambio e prolungamento del sottopassaggio della stazione ferroviaria	Professionista incaricato	<i>Arch. Michele Cirillo</i>
2014	<i>Associazione Culturale il Cabaret, Via Pietrocola 19 70123 Bari</i>	Progetto e direzione dei lavori per la manutenzione straordinaria, la rifunzionalizzazione e la messa a norma del Teatro Purgatorio in Bari	Professionista incaricato	<i>Arch. Michele Cirillo Francesco Sisto</i>
2015	<i>Privati</i>	Incarico per lo sviluppo di un Piano di Lottizzazione nell'ambito del Comparto 10 del PRGC di Bitritto (BA)	Professionista incaricato	<i>Arch. Michele Cirillo</i>
2015	<i>Regione Puglia, Servizio Beni Culturali</i>	Incarico di consulenza e assistenza tecnica in merito alla programmazione, sviluppo e monitoraggio degli interventi sul Programma POIN Beni Culturali a valere sul P.O. Fesr 2007-2013	Professionista incaricato	<i>Arch. Michele Cirillo</i>
2015	<i>Argento Costruzioni Srl, Taranto</i>	Progetto per un centro sociosanitario e cure palliative nell'area della Villa La Marchesa in Via Delle Murge, Bari	Professionista incaricato	<i>Arch. Michele Cirillo William Basti Francesco Sisto</i>
2015	<i>Comune di Molfetta (BA), Settore LLPP, Via Martiri di Via Fani</i>	Realizzazione di un centro anti violenza in Piazza Rosa Luxemburg. Progetto definitivo ed esecutivo	Professionista incaricato	<i>Arch. Michele Cirillo</i>
2016	<i>Comune di Bari, Corso V. Emanuele 84, 70122 Bari</i>	Studio di fattibilità per il riordino della viabilità e degli spazi pubblici dell'area del Quartierino e del Policlinico	Professionista incaricato	<i>Arch. Michele Cirillo</i>
2016	<i>Bollita Costruzioni, Via Tratturo Regio, 75020 Nova Siri MT</i>	Progetto delle varianti migliorative nell'ambito della gara per la realizzazione del Nuovo terminal intermodale presso il deposito F.A.L. di Serra Rifusa e Matera	Professionista incaricato	<i>Setac Srl capogruppo Arch. Michele Cirillo Angela Martino Francesco Sisto Alessandra Lisi Cervone</i>
2016	<i>Do Santo Costruzioni Generali, Via Vincenzo Bellini 48 Andria (BT)</i>	Progetto delle varianti migliorative per la realizzazione di una bretella di collegamento tra la SP 27 e la SS 96 in corrispondenza	Professionista incaricato	<i>Arch. Michele Cirillo Geoservice Srl Renato Del Prete Angela Martino Francesco Sisto</i>

Anno	Committente	Oggetto	Ruolo	Gruppo di lavoro
		dell'Ospedale della Murgia (Gravina/BA)		
2016	Consorzio CO.NA.RED e altri	Progetto delle varianti migliorative per il recupero e la rifunzionalizzazione della ex Caserma Rossani in Bari	Professionista incaricato	Arch. Michele Cirillo Studio STAR Associati Techin Srl
2016	Consorzio CO.NA.RED e altri	Progetto delle varianti migliorative per la pedonalizzazione della Via Sparano in Bari	Professionista incaricato	Arch. Michele Cirillo Ing. Francesco Sisto
2016	Invimit SGR S.p.A. Via di S. Maria in Via, 12, Roma	Concorso ad inviti per il recupero del complesso della Ex Manifattura Tabacchi di Bari	Professionista invitato	Arch. Michele Cirillo Studio STAR Associati Techin Srl
2016	Comune di Bitritto, Piazza Leone 14°, 70020 Bitritto (BA)	Partecipazione al Programma "Agorà sicure". Affidamento della fattibilità tecnica ed economica per la realizzazione di una pista ciclabile a servizio della zona 167 del Comune di Bitritto.	Professionista incaricato	Arch. Michele Cirillo
2017	Comune di Bitritto, Piazza Leone 14°, 70020 Bitritto (BA)	Programma "Agorà sicure". Realizzazione di una pista ciclabile a servizio della zona 167 del Comune di Bitritto. Progetto Preliminare, definitivo, esecutivo	Professionista incaricato	Arch. Michele Cirillo
2017	Comune di Molfetta (BA), Settore LLPP, Via Martini di Via Fani	Realizzazione di un centro antiviolenza in Piazza Rosa Luxemburg. Direzione Lavori	Professionista incaricato	Arch. Michele Cirillo
2017	Università degli Studi di Bari	Recupero e riqualificazione degli spazi della Ex Biblioteca Nazionale Sagarriga Visconti – Palazzo Ateneo. Progetto Esecutivo	Professionista incaricato	Arch. Michele Cirillo
2017	Comune di Bitritto, Piazza Leone 14°, 70020 Bitritto (BA)	P.O.R. Puglia FESR 2014-2020 Asse IV – Azione 4.4 - Percorso ciclabile in ambito urbano - Anello Via Pietragallo Piazza Umberto I Via Carlo Alberto Via Marconi.	Professionista incaricato	Arch. Michele Cirillo
2018	Privati	Recupero edificio masseria in agro di Rutigliano per impresa agrituristica	Professionista incaricato	Arch. Michele Cirillo Ing. Francesco Gentile Ing. Maurizio Filograno Ing. Gianfranco Torro
2018	M	Progetto di manutenzione straordinaria immobile residenziale unifamiliare isolato con applicazione del Piano Casa Puglia (LR 14/2009)	Professionista incaricato	Arch. Arch. Michele Cirillo Ing. Francesco Gentile

Bari 21.06.2018

Consapevole delle sanzioni penali, nel caso di dichiarazioni non veritiere, di formazione o uso di atti falsi, richiamate dall'art. 76 de D.P.R. 445/2000, dichiaro che quanto sopra corrisponde a verità. Ai sensi della legge 675/96 dichiaro, altresì, di essere informato che i dati personali raccolti saranno trattati, anche con strumenti informatici, esclusivamente nell'ambito del procedimento per il quale la presente dichiarazione viene resa e che al riguardo competono al sottoscritto tutti i diritti previsti all'art. 13 della medesima legge".

Il sottoscritto Arch. Arch. Arch. Michele Cirillo acquisite le informazioni fornite dal titolare del trattamento ai sensi dell'articolo 13 del D.Lgs. 196/2003, presta il suo consenso al trattamento dei dati personali, anche sensibili e alla comunicazione dei dati, necessaria per il perseguimento delle finalità su indicate.

Arch. Michele Cirillo

